



Download

MANUAL DE USO
Y MANTENIMIENTO

TITANO

MOTOR 400V PARA CANCELAS CORREDERAS



quirolö[®]
opening solutions

		QK-T3000	QK-T4000	QK-T6000
ALIMENTACIÓN (VAC)		400 Three Phase		
POTENCIA (W)		700	750	1500
CONSUMO DE CORRIENTE (A)		1,7	2,2	3,7
TEMPERATURA DE FUNC. C°		-30/+70		
VELOCIDAD CANCELA m/min		11		
GRADO DE PROTECCIÓN IP		55		
CICLO DE TRABAJO %		70		
PESO MOTOR kg		40	58	66
VELOCIDAD rpm		1400		
RELACIÓN DE REDUCCIÓN		1/30		
PESO MÁX. CANCELA kg		3000	4000	6000

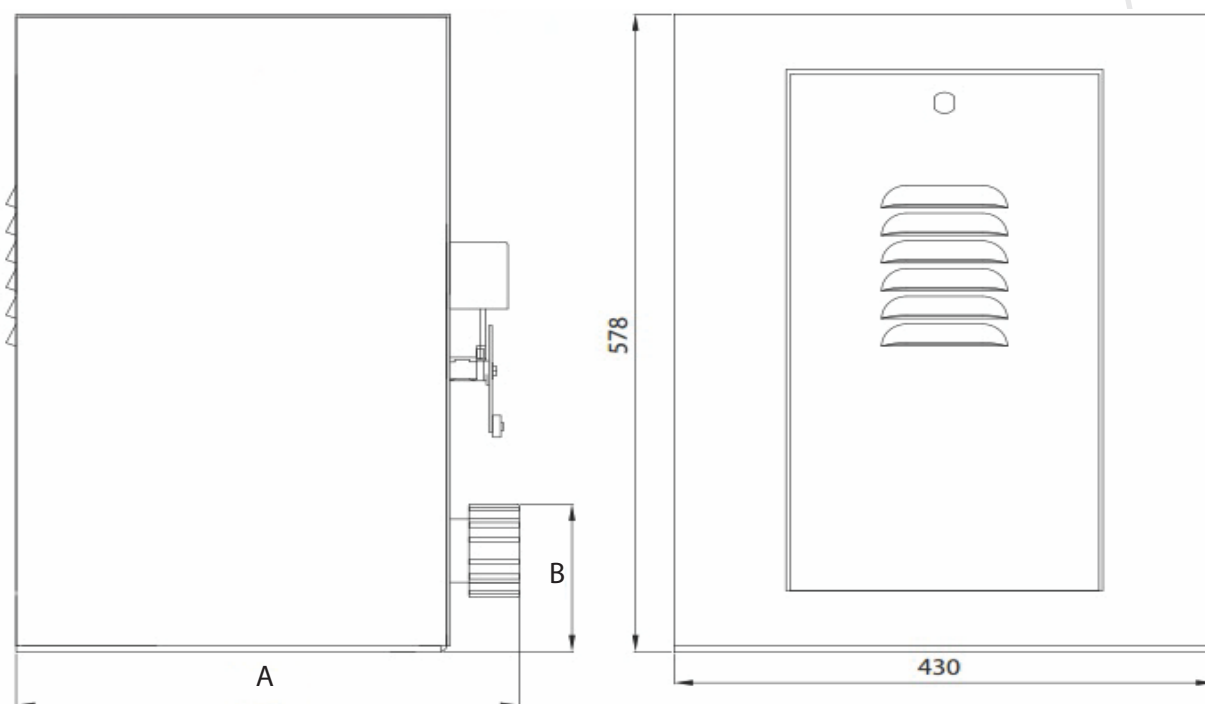

A = 390 (QK-T3000); 400 (QK-T4000/QK-T6000)
 B = 150 (QK-T3000); 130 (QK-T4000); 150 (QK-T6000);

CONTROL PREINSTALACIÓN

Antes de proceder a la instalación del automatismo debe comprobarse que:

- Las ruedas de la cancela estén montadas de manera que proporcionen estabilidad a la misma y que se encuentren en buen estado;
- El riel de deslizamiento esté libre de obstáculos, recto y limpio a lo largo de toda su longitud y con los topes de parada en sus extremos;
- La guía superior esté centrada con respecto al riel, esté lubricada y permita a la hoja un juego de 1 mm;

Se recuerda que **Quiko Italy Sas** se responsabiliza únicamente de los artículos que fabrica y comercializa. La cancela, una vez automatizada, se convierte en una máquina y, por tanto, debe cumplir los requisitos de la Directiva de Máquinas. Será tarea del instalador, en consecuencia, verificar su seguridad. **ATENCIÓN:** Quiko Italy Sas no se hace responsable de eventuales daños a personas, animales o cosas derivados de modificaciones, alteraciones o mejoras aportadas arbitrariamente a sus productos por parte de terceros.

MATERIAL PARA LA INSTALACIÓN

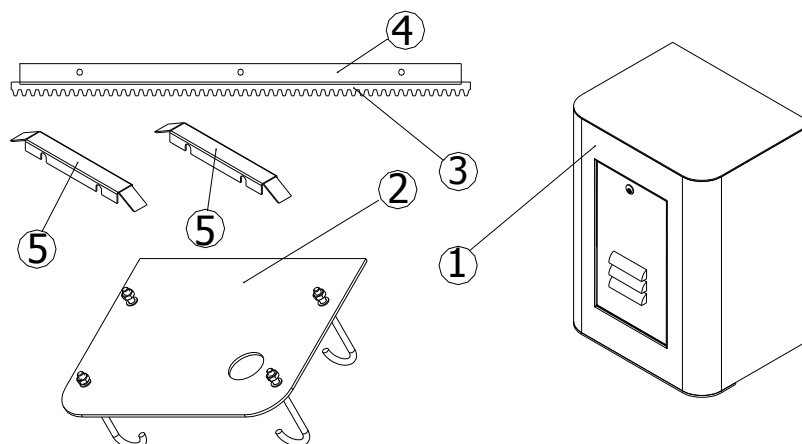

Fig. 1

- 1 Motorreductor
- 2 Contraplaca de cimentación con pernos de anclaje (OPTIONAL QK-CPT)
- 3 Cremallera M6 30x30 para soldadura
- 4 Angular 40x40 con orificios ranurados diám. 10 mm (no suministrado)
- 5 Levas final de carrera

PREPARACIÓN DE LA BASE Y ANCLAJE DE LA PLACA DE CIMENTACIÓN

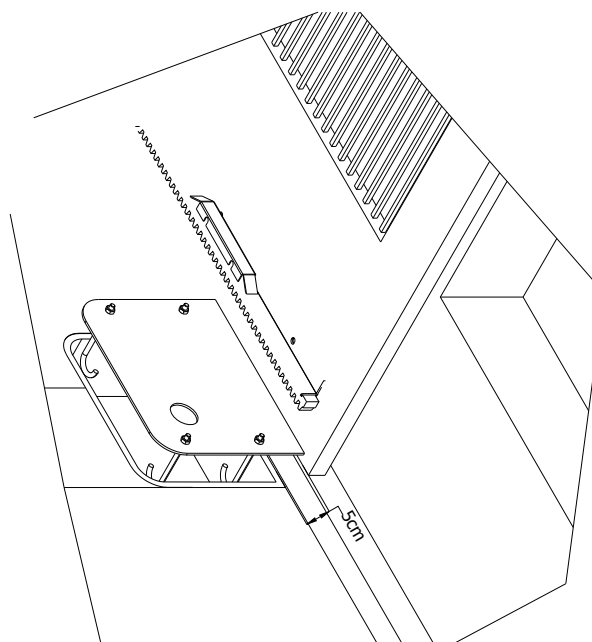

Fig. 2

Introducir los pernos de anclaje en la placa de base y fijarlos con las tuercas suministradas. Preparar un plinto de cemento para encapsular los pernos de anclaje y la placa de base, que deberá estar nivelada y limpia, respetando las medidas indicadas en la figura 2. Si la base de cemento ya existe, fijar el motorreductor con pernos de expansión (no se suministran) adecuados para soportar un empuje de al menos 3000 N.

ANCLAJE DEL MOTORREDUCTOR

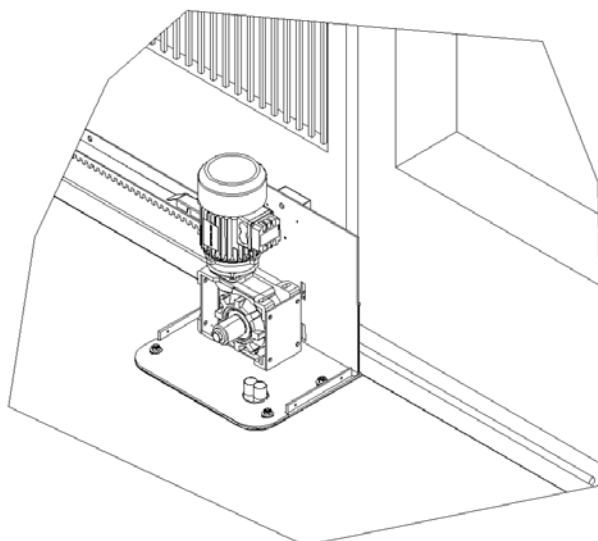

Fig. 3

Abrir la tapa del motorreductor. Desenroscar los tornillos y quitar la cubierta. Retirar las tuercas utilizadas para la fijación de las zancas. Proceder a la colocación del motorreductor sobre la placa de base.

El motorreductor debe fijarse:

En posición horizontal de manera que pueda deslizarse a lo largo de las ranuras de la base del motorreductor (± 20 mm). Eventualmente, también verticalmente mediante los cuatro tornillos de nivelación e insertando distanciadores.

N.B.: una vez insertados los distanciadores de nivelación, aflojar los tornillos de nivelación; el motor deberá apoyarse únicamente sobre los distanciadores. Para la regulación vertical, mantener el motorreductor ligeramente elevado respecto a la placa de base para permitir la fijación de la cremallera y eventuales ajustes posteriores.

MONTAJE DE LA CREMALLERA

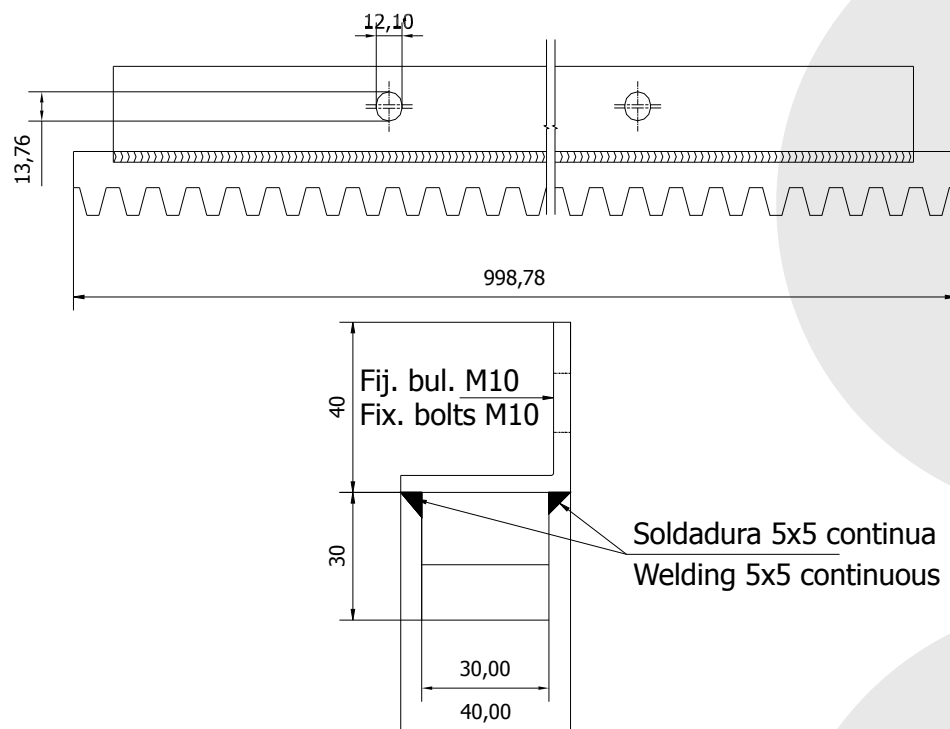

Fig. 4

Preferiblemente, la cremallera M6 30x30 mm debe soldarse (Fig. 4) al perfil 40 x 40 (provisto de orificios ranurados), el cual se fijará posteriormente a la cancela mediante bulones M10. Si existe la seguridad de que la carrera de la cancela es perfectamente rectilínea, la cremallera se puede soldar directamente a la cancela.

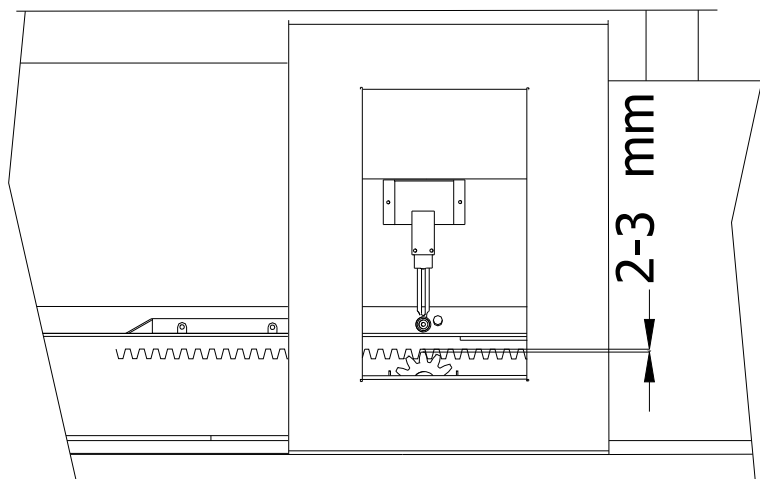

Fig. 5

Desbloquear el motorreductor y colocarlo en posición de apertura de la cancela. Apoyar la cremallera y, desplazando manualmente la cancela, fijarla provisionalmente con tornillos a la cancela, en toda su longitud. Verificar manualmente que el deslizamiento de la cancela es regular y sin fricciones.

FIJACIÓN Y REGULACIÓN DE LAS LEVAS DE FINAL DE CARRERA

Colocar las levas de final de carrera como en la fig. 6. Regular la posición del soporte del final de carrera de modo que la cancela se detenga unos 20 mm antes de los topes de apertura y cierre.

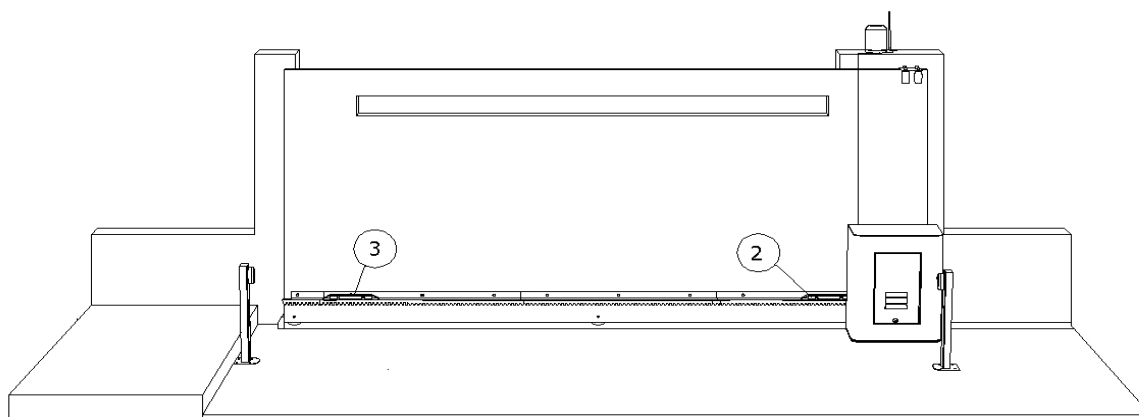

Fig. 6

USO DEL DESBLOQUEO MANUAL

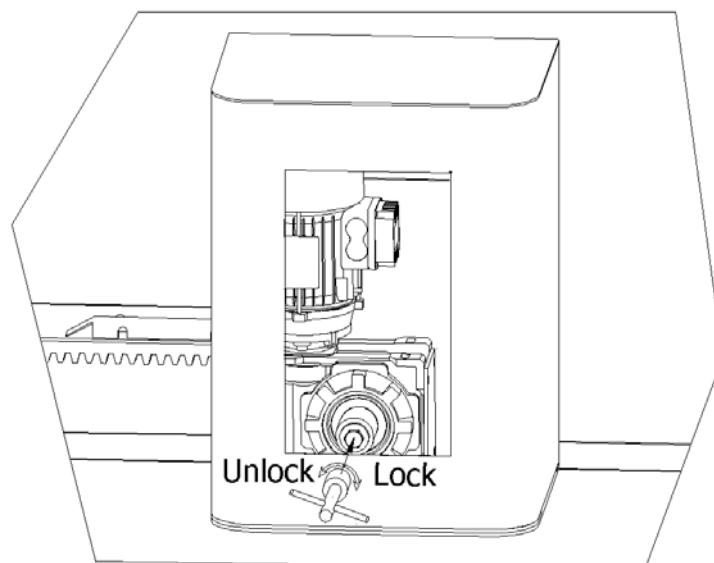

Fig. 7

Para las maniobras de emergencia (apagón) y durante las fases de instalación del motorreductor, es necesario desbloquear el árbol de salida como se indica en la figura 7. Con una llave de tubo aflojar el bulón hasta que el piñón gire libremente. Para el bloqueo, proceder de manera inversa.

☛ El bulón debe apretarse con fuerza para conseguir un bloqueo óptimo.

REGULACIÓN DE LA FRICCIÓN

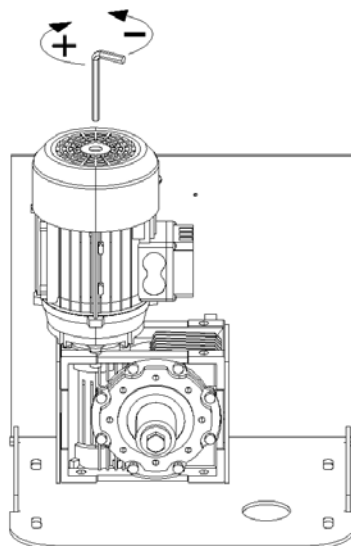

Fig. 8

Para regular la fricción, siga las indicaciones de la figura. Con una llave hexagonal, atornillar o aflojar el tornillo de regulación respetando siempre el valor de empuje (medido en el borde de la cancela en movimiento) de acuerdo con la normativa EN124537445.

Si el motorreductor está equipado con una unidad de control QK-CE220RLINV, la fricción puede desactivarse atornillando completamente el tornillo de regulación.

INSTALACIÓN TIPO

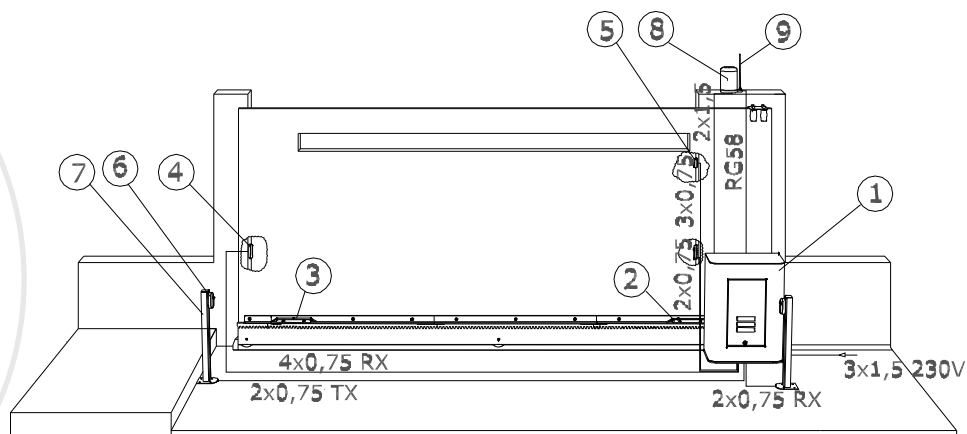

Fig. 9

COMPONENTES PRINCIPALES

- 1 - MOTORREDUCTOR
- 2 - LEVA DE FINAL DE CARRERA DE CIERRE
- 3 - LEVA DE FINAL DE CARRERA DE APERTURA
- 4 - FOTOCÉLULA
- 5 - SELECTOR CON LLAVE
- 6 - FOTOCÉLULA
- 7 - COLUMNA
- 8 - LUZ INTERMITENTE
- 9 - ANTENA

Para las conexiones eléctricas, consultar el manual de la unidad de control

QK-CE220RLX CENTRAL ELECTRÓNICA PARA MOTORES MONOFASE/TRIFASE

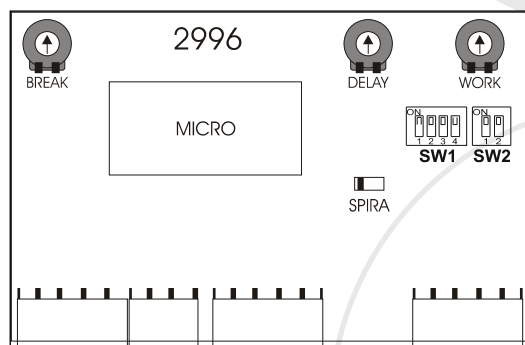
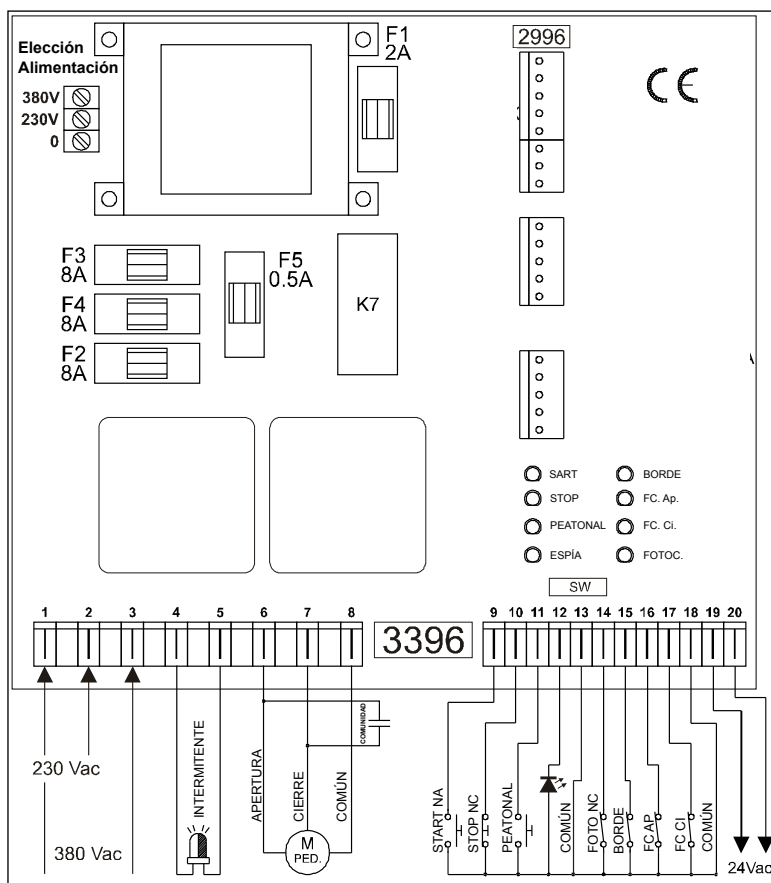

DATOS GENERALES

La tarjeta QK-CE220RLX es una centralita electrónica para el control de portones correderos. Preparada para su uso con un reloj (temporizador) que se conecta a la entrada START para aperturas y cierres programados. La tarjeta QK-CE220RLX cumple con las directivas: CEM 89/336/CEE, 92/31/CEE, BT 73/23/CEE y 93/68/CEE.

CARACTERÍSTICAS TÉCNICAS

Dimensiones generales	260 x 210 x 100 mm IP55
Consumo de energía en reposo	3W
Fusible de 24 V (F1)	2A
Fusible de 230 V (F2, F3, F3)	8A
Fusible intermitente (F5)	0,5A
Temperatura de funcionamiento	Da -20°C a +50°C
Contactos del relé del motor	16 A

CONSEJOS Y SUGERENCIAS DE INSTALACIÓN

ATENCIÓN:

Es necesario respetar las polaridades de fase y neutro en la línea de alimentación de 230 V c.a. (borne 1 = fase, borne 2 = neutro). Las entradas n.c. (final de carrera, fotocélulas y pulsador de parada) deben conectarse, si no se utilizan, al común (borne 13).

CONEXIONES REGLETA DE BORNES

1 – 2 ALIMENT.	Entrada de alimentación 230 Vac 50 Hz. (1 fase, 2 neutro)	12 – 13 ESPIA	Salida espía de luz led de puerta abierta luz de cortesía (ver DIP) 24 V Máx 10 mA. SW a ON para un relé de 24 Vdc.
1 – 2 - 3 ALIMENT.	Entrada de alimentación 380 Vac Trifase 50 Hz.	14 – 18 FOTO	Entrada de fotocélula activa sólo en cierre; se detiene y vuelve a abrir (contacto n.c.)
4 – 5 FLASH	Salida, alimentación intermitente (fija). 230 Vac máx 100 W	15 – 18 BORDE	Entrada, borde de seguridad neumático (contacto n.c.). Activo en apertura, cierra e invierte 10 cm.
6 – 7 – 8 M	Salida motor 230/380 Vac 1 KW Máx 1 HP. (7 cierre, 8 común, 6 apertura)	17 – 18 FC AP.	Entrada fin de carrera apertura. (contacto n.c.)
9 – 13 START	Pulsador de arranque (contacto n.a.). En apertura, se detiene. En cierre, se detiene e invierte. Si la función "SOLO ABRE" (ver página 2) está activa, este contacto funciona como SOLO ABRE.	16 – 18 FC Cl.	Entrada fin de carrera cierre. (contacto n.c.)
10 – 13 STOP	El botón de parada (contacto n.c.) siempre detiene el motor. Si se pulsa durante el tiempo de pausa, se cancela el cierre automático.	19 – 20 ALIMENT.	Salida 24 Vac alimentación fotocélulas. (máx 500 mA)
11 – 13 PED.	Pulsador para peatones (contacto n.a.). Realiza apertura parcial regulable por retardo del potenciómetro trimmer. Si la función "SOLO CIERRA" (ver página 2) está activa este contacto funciona como SOLO CIERRA	21 – 22	No utilizado
380 230 0	Selección de la alimentación de red. 230 Vac monofásica mediante puenteo de los puntos 0 - 230. 380 Vac trifásica mediante puenteo de los puntos 0 - 380.	23 – 24	No utilizado

PUESTA EN MARCHA Y PRUEBAS

- ◆ **Comprobar la correcta conexión de los motores, teniendo en cuenta que la primera maniobra que realiza la tarjeta es una apertura.**

CONFIGURACIÓN DIP-SWITCH (Interruptor DIP)

ATENCIÓN: La programación del switch (interruptor) se realiza con la central apagada.

	ON	OFF	
SW1	1	Funcionamiento con un motor	No utilizado
	2	Función de luz de cortesía activada (90 segundos).	Función de espía de puerta abierta activada.
	3	Función de comunidad activada (botón de apertura sensible sólo la primera vez que se activa). Al final de la apertura, al presionar el botón START se produce el cierre inmediato, saltando el tiempo de pausa.	Función de comunidad desactivada.
	4	Cierre automático activado.	Cierre automático desactivado.
SW2	1	No utilizado	No utilizado
	2	Golpe de ariete activado (adecuado para cancelas con cerradura eléctrica).	Golpe de ariete desactivado.

REGULACIÓN DEL TIEMPO DE TRABAJO:

- 1) Asegurarse de que el dip SW1 - 1 esté en posición de encendido (ON).
- 2) Ajustar el trimmer WORK para modificar el tiempo de trabajo. Se puede variar de un mínimo de 4 a un máximo de 200 segundos.
- 3) **Es posible utilizar la apertura peatonal (apertura parcial), regulable mediante el trimmer DELAY de 2 a 15 segundos.**

AJUSTE DEL TIEMPO DE CIERRE AUTOMÁTICO (TIEMPO DE PAUSA):

- 1) Asegurarse de que el dip SW1 - 4 esté en posición de encendido (ON).
- 2) Ajustar el trimmer BREAK para modificar el tiempo de cierre automático (tiempo de pausa). Se puede variar de un mínimo de 4 a un máximo de 90 segundos.
- 3) Para excluir el cierre automático, coloque el SW1 - 4 en la posición de desconexión (OFF).

SI SE DESEA UTILIZAR LA FUNCIÓN SÓLO ABRE (START) Y SÓLO CIERRA (PED.)

Mediante la inserción de un diodo en el puente previsto (marcado SPIRA en la lógica 2996) y prestando atención a la polaridad, es posible asignar la función APERTURA al botón START (solo abre) y la función CIERRE al botón PED (solo cierra). De este modo se desactiva la función paso a paso que normalmente está presente en el botón START.

CONECTORES DE RADIO

Para la conexión del receptor de radio, consulte el manual de usuario del artículo QK-R02.



EU Declaration of Conformity

and Declaration of Incorporation of "quasi-machines" (pursuant to the Machinery Directive 2006/42/CE, Att.II, B)

Company name:	QUIKO ITALY SRL
Postal address:	Via Seccalegno, 19
Postcode and City:	36040, Sossano (VI) - Italy
Telephone number:	+39 0444 785513
E-Mail address:	info@quikoitaly.com

declare that the DoC is issued under our sole responsibility and belongs to the following product:

Apparatus model/Product:	Titano: QK-T30004; QK-T40004; QK-T60004;
Type:	AUTOMATIONS FOR SLIDING GATES (400V)
Batch:	See the label on the motor

The object of the declaration described above is in conformity with the relevant Union harmonisation legislation:

- **Directive 2006/42/CE (MD Directive)**

- It is declared that the relevant technical documentation has been drawn-up in compliance with attachment VII B.
- It is also declared that the following essential health and safety requirements have been respected: 1.1.1 - 1.1.2 - 1.1.3 - 1.1.5 - 1.2.1 - 1.2.6 - 1.3.1 - 1.3.2 - 1.3.3 - 1.3.4 - 1.3.7 - 1.3.9 - 1.5.1 - 1.5.2 - 1.5.4 - 1.5.5 - 1.5.6 - 1.5.7 - 1.5.8 - 1.5.10 - 1.5.11 - 1.5.13 - 1.6.1 - 1.6.2 - 1.6.4 - 1.7.2 - 1.7.3 - 1.7.4 - 1.7.4.1 - 1.7.4.2 - 1.7.4.3.
- The undersigned declares that the afore-mentioned "partly-completed machinery" cannot be commissioned until the final machine, into which it has been incorporated, has been declared compliant with the Machinery Directive 2006/42/CE.
- On duly justified request, the manufacturer commits to transmitting the information regarding the "partly-completed machinery" to the national authorities without prejudice to their intellectual property rights.

- **Directive 2014/53/EU (RED Directive)**

- **Directive 2011/65/EU (RoHS)**

The following harmonised standards and technical specifications have been applied:

Title:	Date of standard/specification
EN 61000-6-2	2005 + AC:2005
EN 61000-6-3	2007 + A1:2011+AC:2012,
EN 301 489-1 V2.2.3	2019
EN 301 489-3 V2.1.1	2017
EN 60335-2-103	2015
EN 12453	2017
EN 62479	2010
EN 300 220-2 V3.1.1	2017
EN IEC 63000	2018

Additional information

Signed for and on behalf of:		
Revision:	Place and date of issue:	Name, function, signature
01.00	GG/MM/AAAA Sossano, 28/09/2021	(Borinato Luca, Legal Officer) 

EU Declaration of Conformity for the Installer

Company name:

Postal address:

Postcode and City:

Telephone number:

E-Mail address:

declare that the DoC is issued under our sole responsibility and belongs to the following product:

Apparatus model/Product:

Type:

Installation location

The object of the declaration described above is in conformity with the relevant Union harmonisation legislation:

- Directive 2006/42/CE (MD Directive)
- Directive 2014/53/EU (RED Directive)
- Directive 2011/65/EU (RoHS)

The following harmonised standards and technical specifications have been applied:

Title:	Date of standard/specification
EN 61000-6-2	2005 + AC:2005
EN 61000-6-3	2007 + A1:2011+AC:2012,
EN 301 489-1 V2.2.3	2019
EN 301 489-3 V2.1.1	2017
EN ISO 12100	2010
EN 12453	2017
EN 12604	2017 +A1: 2020
EN 62479	2010
EN 300 220-2 V3.1.1	2017
EN IEC 63000	2018

Additional information

Signed for and on behalf of:

Revision:

01.00

Place and date of issue:

GG/MM/AAAA

Name, function, signature

(Administrator)



QUIKO ITALY

Via Seccalegno, 19
36040 Sossano (VI) - Italy
Tel. +39 0444 785513
Fax +39 0444 782371
info@quikoitaly.com
www.quikoitaly.com

