

ADESSO ANCHE IN VERSIONE VELOCE  
**20M/MIN**

I  
T  
A  
L  
I  
A  
N  
O

MANUALE  
D'USO  
E MANUTENZIONE

# VELOS

AUTOMAZIONI PER CANCELLI SCORREVOLI (230/110/24V)



**quiLö**<sup>®</sup>  
opening solutions

# INDICE

	Pag.
Composizione dell'imballo .....	2
Prospetto generale .....	3
Dati tecnici .....	3
Dimensioni .....	4
Collegamento tipo e sezione cavi .....	4
Considerazione per l'installazione .....	5
Modalità' di installazione .....	6
Inconvenienti : cause e soluzioni .....	7
Suggerimenti e sicurezza .....	8

## CONTENUTO DELL'IMBALLO

1- MOTORIDUTTORE



1- KIT ACCESSORI FINECORSA

1- COPPIA DI CHIAVI SBLOCCO

1- CONDENSATORE (*per versioni 230Vca*)

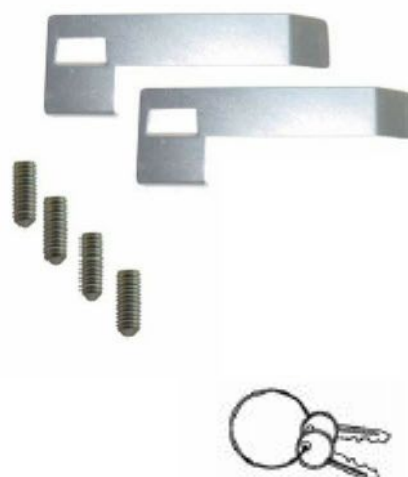

## AUTOMAZIONE TIPO E NOMENCLATURA COMPONENTI

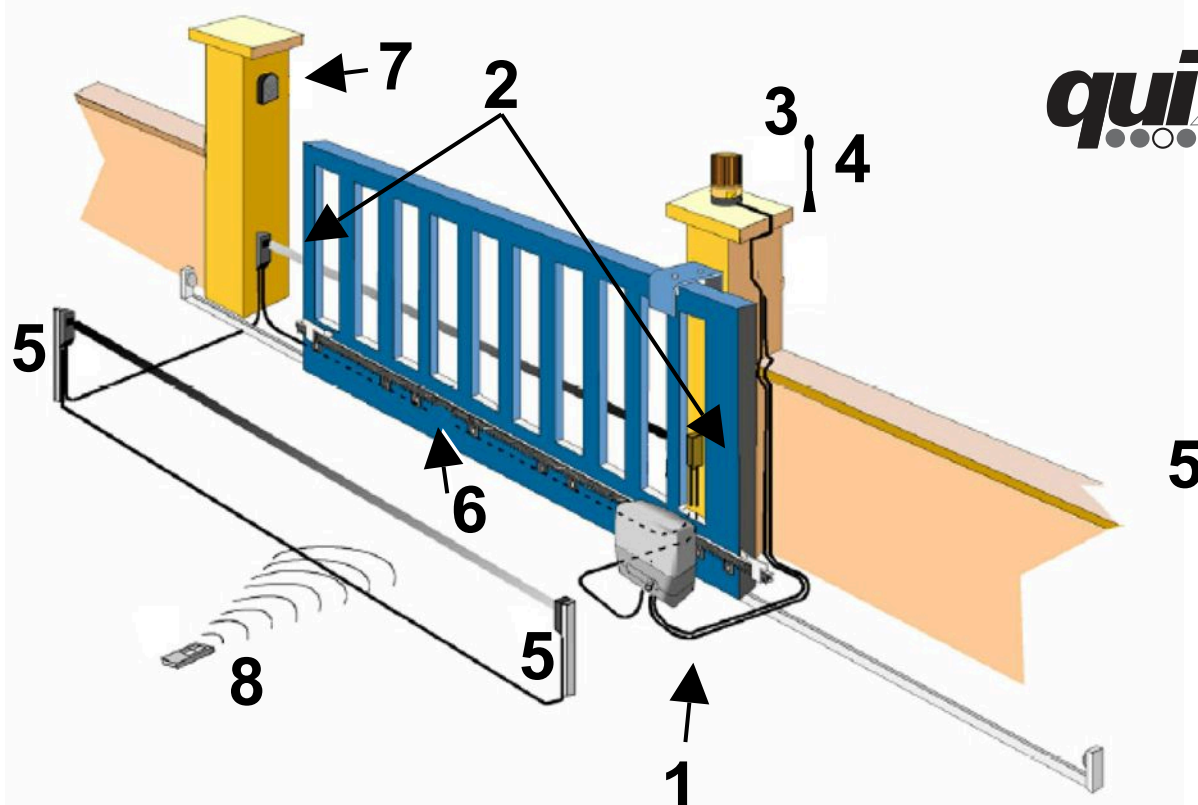

**qui lö**  
opening solution

### Esempio di installazione

- |  |                        |
|--|------------------------|
| 1- Motoriduttore con elettronica incorporata | 5- Fotocellula interna |
| 2- Fotocellula esterna                       | 6- Cremagliera         |
| 3- Lampeggiatore                             | 7- Selettore a chiave  |
| 4- Antenna                                   | 8- Radiocomando        |

DATI TECNICI	QK-V600 QK-V600FX	QK-V600B
Peso Max anta	600 Kg	600 Kg
Alimentazione motore	230 Vac	24 Vdc
Assorbimento medio motore	1,3 A	8 A
Potenza motore	250 W	210 W
Giri motore RPM	1400 2800	1800
Condensatore	12,5 / 18 µF	/
Temperatura di funzionamento	-30° C / +70° C	
Peso	9 Kg	
Grado di protezione	IP 54	
Tempo di apertura	10 M / MIN 20 M / MIN	13 M / MIN

## DIMENSIONI

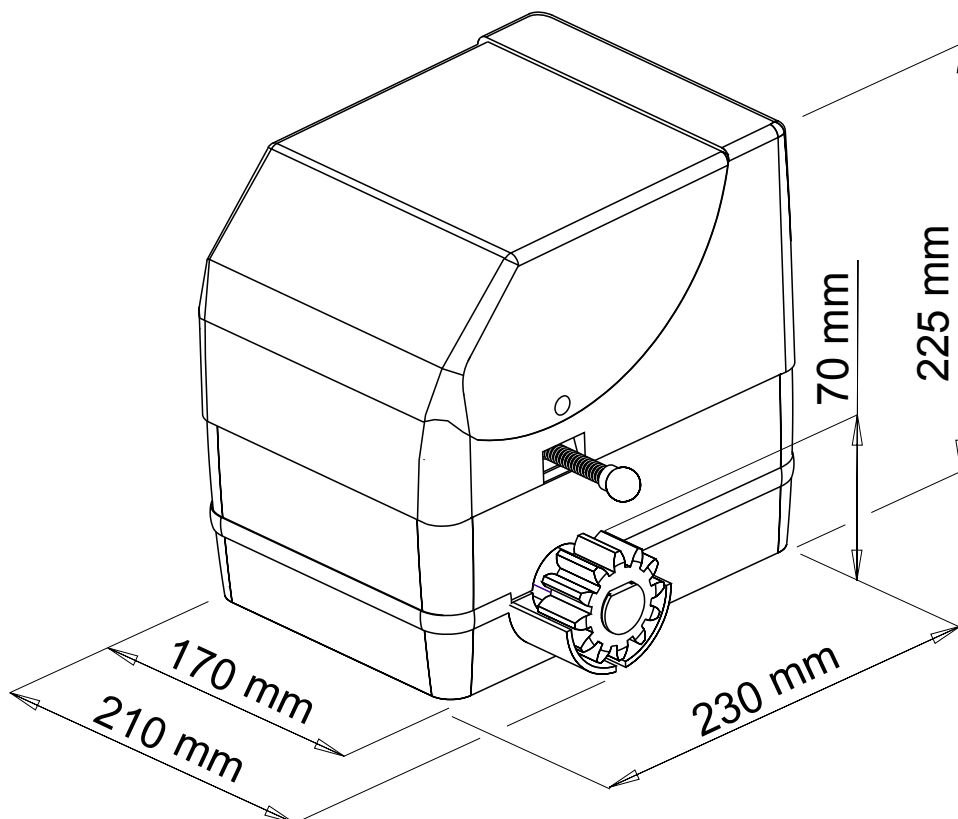

## COLLEGAMENTO TIPO E SEZIONE CAVI



MOTORE CON  
ELETTRONICA  
INCORPORATA



## CONSIDERAZIONI PER L'INSTALLAZIONE

- Le operazioni di installazione e collaudo devono essere eseguite solo da personale qualificato ai fini di garantire la corretta e sicura funzionalità del cancello automatico.
- La casa costruttrice, declina ogni responsabilità per i danni derivati da eventuali errate installazioni dovute ad incapacità e/o negligenza.
- Prima di procedere al montaggio dell'automatismo, si verifichi che il cancello sia perfettamente funzionante, inoltre, è opportuno verificare che la guida di scorrimento a terra (**V. Fig. 1**) non presenti malformazioni, che sia perfettamente a livello e che sia presente il fermo meccanico in apertura (**V. Fig. 2**) al fine di evitare che il cancello esca fuori dalle guide superiori (**V. Fig. 3**)



- Verificare la guida di scorrimento superiore (**V. Fig. 3**) che sia ben salda e il cancello vi scorra liberamente.

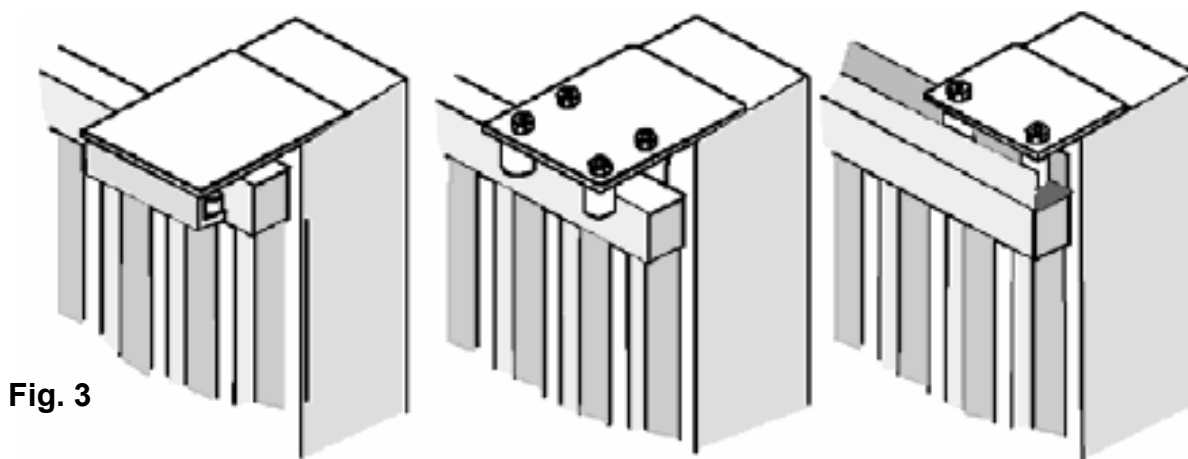

Fig. 3

- Verificare che le ruote (**V. Fig. 4**) utilizzate, siano idonee al tipo di guida a terra

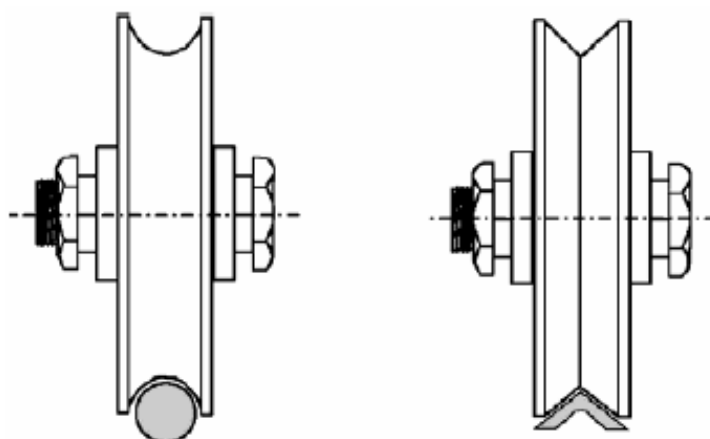
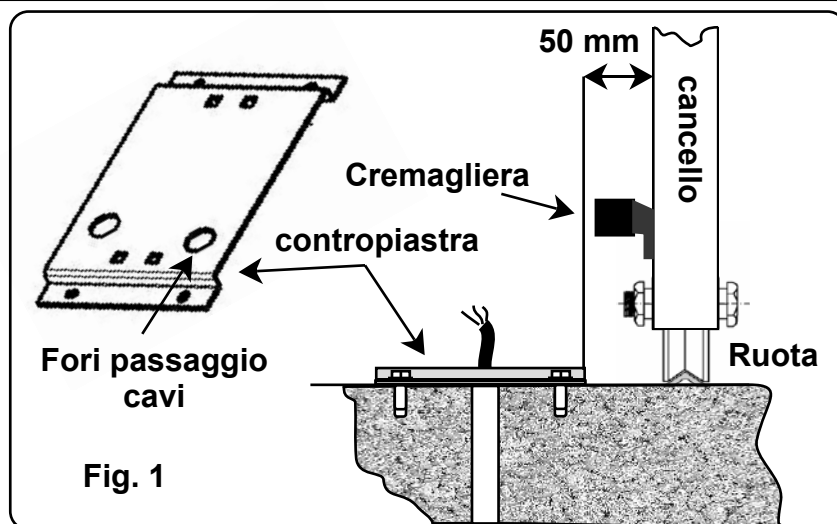

Fig. 4

## MODALITA' D'INSTALLAZIONE

Posizionare la piastra in dotazione (Fig. 1) ad una distanza di **50 mm** dal bordo del cancello e perfettamente in squadra con un'angolo di 90°.

Prima di fissare la piastra con cemento, tasselli o altro, passare la/le guaine dei cavi dai fori predisposti.



Posizionare il motoriduttore e fissarlo con le viti e rondelle in dotazione **A** (Fig.2).

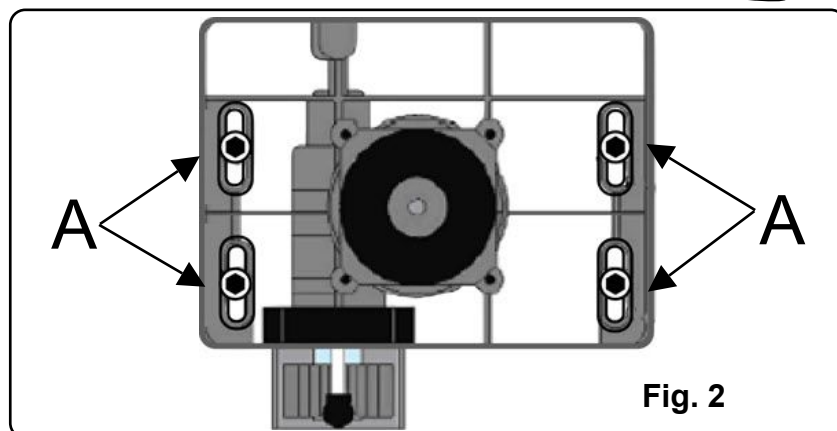

Fissare la cremagliera sul cancello in modo saldo prevedendo una distanza da 2 a 3 mm dal pignone del motore (Fig.3).

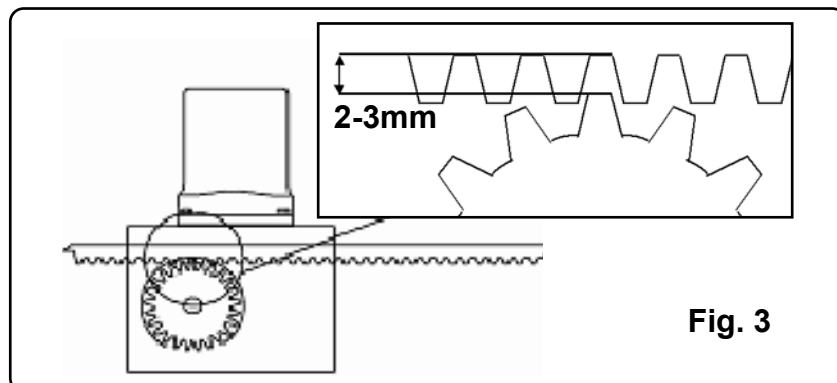

Fissare le piastre (Camme **G**) di Fine Corsa del motore sulla cremagliera, (Fig. 4)

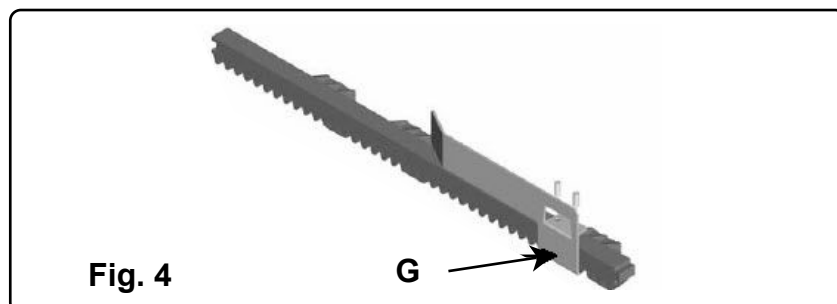

### Procedura di sblocco

1. Inserire la chiave in dotazione nell'apposito cilindro e ruotare la chiave.
2. Tirare la leva fino a battuta



## INCONVENIENTI-CAUSE E SOLUZIONI

INCONVENIENTE	CAUSA PROBABILE	SOLUZIONE
Ad un comando con il radiocomando o con il selettore a chiave, il cancello non si apre o il motore non parte	Alimentazione di rete 230 volt assente	Controllare l'interruttore principale
	Presenza di <b>STOP</b> di emergenza	Controllare eventuali selettori o comandi di <b>STOP</b> . Se non utilizzati verificare ponticello su ingresso contatto <b>STOP</b> su centralina
	Fusibile bruciato	Sostituirlo con uno dello stesso valore.
	Cavo di alimentazione del o dei motori non collegato o difettoso.	Collegare il cavo nell'apposito morsetto o sostituirlo.
	C'è un ostacolo in mezzo alla fotocellula o non funziona	Verificare il collegamento, togliere eventuale ostacolo.
Ad un comando con il radiocomando non apre, ma funziona con il comando a chiave	Il radiocomando non è stato memorizzato o la batteria è scarica	Eseguire la procedura di riconoscimento del radiocomando sul ricevitore radio o sostituire la batteria con una nuova .
Il cancello parte, ma si ferma	La forza del o dei motori è insufficiente	Modificare il valore con il trimmer <b>FORZA</b> posto sulla centrale

## AVVERTENZE PER LA SICUREZZA

Le presenti avvertenze sono parti integranti ed essenziali del prodotto e devono essere consegnate all'utilizzatore. Leggerle attentamente in quanto forniscono importanti indicazioni riguardanti l'installazione, l'uso e la manutenzione.

E' necessario conservare il presente modulo e trasmetterlo ad eventuali subentranti nell'uso dell'impianto. L'errata installazione o l'utilizzo improprio del prodotto può essere fonte di grave pericolo.

## ISTRUZIONI PER L'INSTALLAZIONE

- L'installazione deve essere eseguita da personale professionalmente competente e inosservanza della legislazione locale, statale, nazionale ed europee vigente.
- Prima di iniziare l'installazione verificare l'integrità del prodotto
- La posa in opera, i collegamenti elettrici e le regolazioni devono essere effettuati a "Regola d'arte".
- I materiali d'imballaggio (cartone, plastica, polistirolo, ecc.) non vanno dispersi nell'ambiente e non devono essere lasciati alla portata dei bambini in quanto potenziali fonti di pericolo.
- Non installare il prodotto in ambienti a pericolo di esplosione o disturbati da campi elettromagnetici. La presenza di gas o fumi infiammabili costituisce un grave pericolo per la sicurezza.
- Prevedere sulla rete di alimentazione una protezione per extratensioni, un interruttore/sezionatore e/o differenziale adeguati al prodotto e in conformità alle normative vigenti.
- Il costruttore declina ogni e qualsiasi responsabilità qualora vengano installati dei dispositivi e/o componenti incompatibili ai fini dell'integrità del prodotto, della sicurezza e del funzionamento.
- Per la riparazione o sostituzione delle parti dovranno essere utilizzati esclusivamente ricambi originali.
- L'installatore deve fornire tutte le informazioni relative al funzionamento, alla manutenzione e all'utilizzo delle singole parti componenti e del sistema nella sua globalità.

## AVVERTENZE PER L'UTENTE

Leggere attentamente le istruzioni e la documentazione allegata.

Il prodotto dovrà essere destinato all'uso per il quale è stato espressamente concepito. Ogni altro utilizzo è da considerarsi improprio e quindi pericoloso. Inoltre, le informazioni contenute nel presente documento e nella documentazione allegata, potranno essere oggetto di modifiche senza alcun preavviso. Sono infatti fornite a titolo indicativo per l'applicazione del prodotto. La casa costruttrice declina ogni ed eventuale responsabilità.

Tenere i prodotti, i dispositivi, la documentazione e quant'altro fuori dalla portata dei bambini. In caso di manutenzione, pulizia, guasto o cattivo funzionamento del prodotto, togliere l'alimentazione, astenendosi da qualsiasi tentativo d'intervento. Rivolgersi solo al personale professionalmente competente e preposto allo scopo. Il mancato rispetto di quanto sopra può causare situazioni di grave pericolo.

**I dati e le immagini sono puramente indicativi**

**si riserva il diritto di modificare in qualsiasi momento le caratteristiche dei prodotti descritti a suo insindacabile giudizio, senza alcun preavviso.**



# DICHIARAZIONE DI CONFORMITA'

(DEL PRODUTTORE)



**Costruttore:** QUIKO ITALY SRL  
Via Seccalegno 19  
36040 Sossano (VI)  
Italia

dichiara sotto la propria responsabilità che i prodotti:

QK-V600, QK-V600B, QK-V600FX

sono conformi ai requisiti essenziali di sicurezza delle direttive:

- ✓ Direttiva Macchine ..... 2006/42/CE;
- ✓ Direttiva EMC ..... 2004/108/CE
- ✓ Direttiva BT ..... 2006/95/CE

nonché alle loro modificazioni e aggiornamenti, e alle disposizioni che ne attuano il recepimento all'interno dell'Ordinamento Legislativo Nazionale del paese di destinazione e utilizzo della macchina.

Sossano, 10/01/2018

Il Legale Rappresentante  
Luca Borinato



**DICHIARAZIONE DI CONFORMITA'**

(da parte dell'installatore)

Il sottoscritto: \_\_\_\_\_

Indirizzo: \_\_\_\_\_

in qualità di responsabile della messa in funzione dichiara che il prodotto:

Tipologia \_\_\_\_\_

Ubicazione: \_\_\_\_\_

è conforme ai requisiti essenziali di sicurezza delle direttive:

Direttiva Macchine ..... 2006/42/CE;

Direttiva EMC..... 2004/108/CE;

Direttiva BT ..... 2006/95/CE;

inoltre dichiara che sono state applicate le norme armonizzate e/o le norme specifiche tecniche nazionali:

EN 12453/EN 12445 Cancelli e porte industriali commerciali e residenziali – Sicurezza nell'uso delle porte motorizzate – Requisiti e classificazione – Metodi di prova;

EN 12604/ EN 12605 Cancelli e porte industriali commerciali e residenziali – Aspetti meccanici – Requisiti e classificazione – Metodi di prova;

CEI 64/8 Impianti elettrici utilizzatori a tensione nominale non superiore a 1000V c.a. e 1500 V c.c.;

EN 13241-1 (Porte e cancelli industriali, commerciali e da garage), valutazione di conformità (6.3).

Luogo e data: \_\_\_\_\_

Timbro e firma





**QUIKO ITALY**

Via Seccalegno, 19  
36040 Sossano (VI) - Italy  
Tel. +39 0444 785513  
Fax +39 0444 782371  
**info@quiko.biz**  
**www.quikoitaly.com**



*The Manufacturer can technically improve  
the quality of its products without  
any prior notice.*

*Il Fabbricante può apportare ai suoi prodotti  
modifiche tecniche, migliorative  
della qualità, senza preavviso.*