

ICARUS

Barrière automatique

QK-I30B

QK-I40B

QK-I50B

QK-I60B

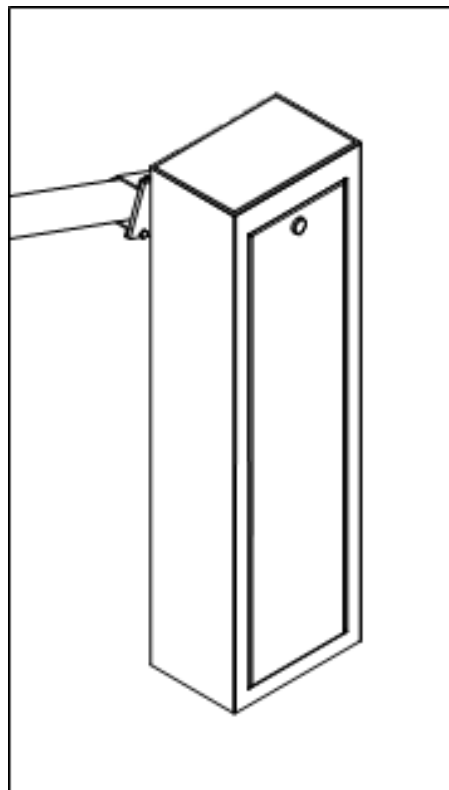

Notice d'installation

SOMMAIRE

CARACTERISTIQUES TECHNIQUES	3
CONTROL PRE INSTALLATION	3
MESURES A RESPECTER	4
PREPARATION	5
FIXATION AU SOL	5
BALANCEMENT DE LA LISSE	5
DEBLOCAGE MANUEL	6
ADJUSTMENT DES FINS DE COURSE	6
ACCESS AU PLATINE ELECTRONIQUE	7
ADJUSTEMENT DIRECTION	7
IMPORTANT	8
USAGE	8
INSTALLATION TYPE	8
MANUTENTION	9
DECLARATION DE CONFROMITE (1)	10
DECLARATION DE CONFROMITE (2)	11

DONNES TECHNIQUES	QK-130B	QK-140B QK-160B QK-150B
	ALIMENTATION MOTEUR	24Vdc
PUISSANCE ABSORBEE (W)	80	
INTENSITE (A)	2,5	
INDICE DE PROTECTION (IP)	55	
VITESSE DES ARBRES (RPM)	3000	1500
VITESSE DES ARBRES DE SORTIE (RPM)	7,3	1,7
RAPORT DE REDUCTION	1/	1/820
TEMPS D'OUVERTURE (SEC)	2	7
TEMP. DE SERVICE (°C MIN/MAX)	-30/ + 70	
CYCLE DE TRAVAIL (%)	100	
POIDS (KG)	45	49
CLASSE D'ISOLATION	F	
LONGEUR LISSE (m)	3	4-5-6

AVANT L'INSTALLATION

Avant de procéder à l'installation de l'automatisme il faut vérifier que :

- le mouvement de la lisse n'entre pas en collision avec quelques-uns objet: (balcons, etc..)
- il est des places pour bonne fixation de la barrière à la terre
- les câbles utilisés pour l'installation sont de la longueur plus bref possible
- les normatives en vigueur sont respectées

Nous vous rappelons que Quiko Italy Sas est seul responsable des produits qu'il fabrique et commercialise. L'automatisme de portail coulissant doit être installé conformément aux conditions et règles de sécurité des Directives Automobiles du pays. Il est donc du devoir de l'installateur en vérifier la sûreté.

ATTENTION: Quiko Italy Sas ne répond pas des dommages éventuels causé à des personnes, animaux ou autres, par des dérivatifs arbitraires apportés par des modifications, altérations ou améliorations par d'autres que ses produits.

MEASURES A RESPECTER

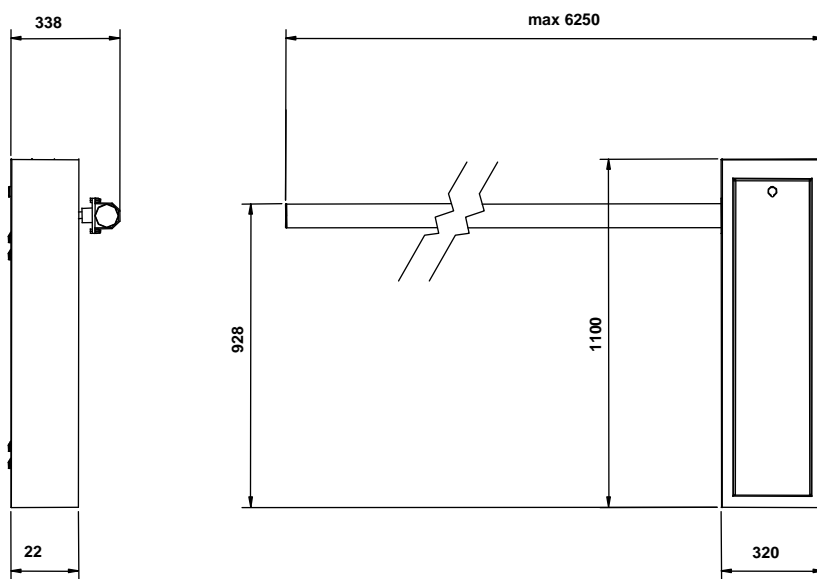

Les dimensionnes de barrière son indique en Fig. 1; Fig. 2 sont illustrée les dimensionnes de patte de fixation.

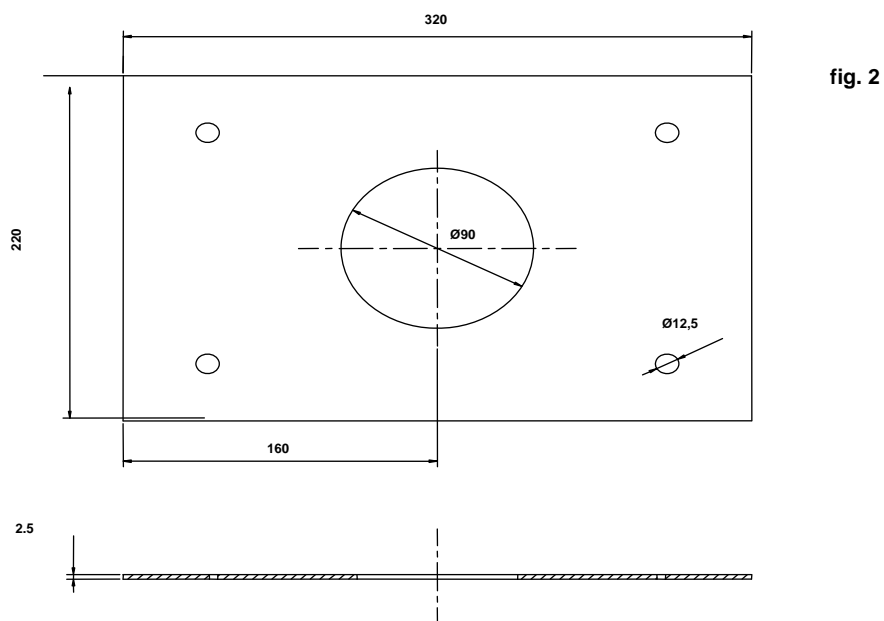

PREPARATION

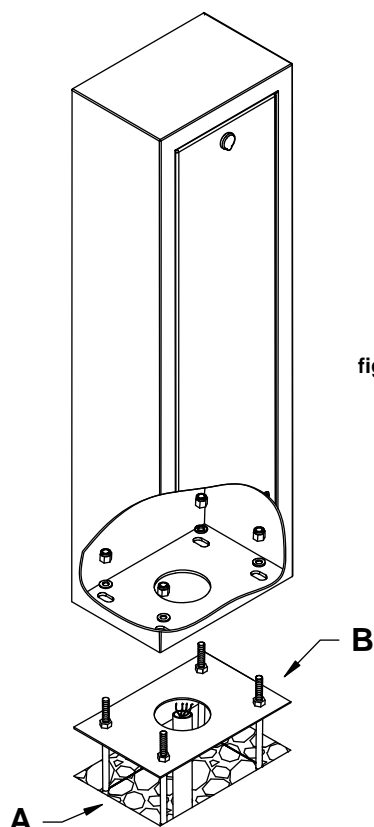

Démarche à la cimentation de la patte de fixation comme illustré en Fig 3

fig. 3

FIXATION AU SOL

Fixer la barrière à la patte de fixation utilisant les dés spéciaux.

BALANCEMENT DE LA LISSE

Le correct balancement de la lisse est fondamental pour fonctionnement du system. Ce régulation est toujours déjà effectuée dans la fabrication comment test standard. Il est possible d'effectuer seulement quand la lisse est fixée sur position juste.

Tous l'opération du balancement doit être fait sans électricité et avec la barrière débloquée (voir 'débloqué manuel').

Quand la lisse est débloquée, en la laissant libre doit former un angle de 45° avec le sol, autrement régler de nouveau et réessayer.

DEBLOCAGE MANUEL

Pour déblocage manuel de la barrière ouvrir le panneau frontal et tirer le levier comme illustré ici :

ATTENTION : NE DEBLOQUER PAS SI LA LISSE N'EST PAS INSEREE



REGULATION DES FINS DE COURSE

La barrière est fournie par l'usine avec les fins de course déjà réglés. En cas on désire personnaliser la régulation des fins de course il faut régler les deux excentriques comme illustré ici :



ACCESS AU PLATINE ELECTRONIQUE

Pour accéder au platine électronique ouvrir le couvercle de la barrière comme illustré ici:



ADJUSTEMENT DIRECTION

Toutes les barrières Quiko sont fournies par l'usine pour standard comme droites. Pour passer à la version gauche procéder suit:

- vérifier si la lisse n'est pas insérée et la barrière n'est pas bloquée (voir déblocage manuel)
- enlever les vis de l'étrier des ressorts et des fins de course
- fixer tout en position opposée
- régulier de nouveau le balancement de la lisse et fins de course
- inverser les fils des fins de course en platine électronique



IMPORTANT

Fixation correcte de la barrière au terrain est extrêmement importée. Le producteur ne peut pas être cru responsable pour dommages éventuels causés par une fixation erronée.

USAGE :

La barrière a été étudiée exclusivement pour contrôler l'accès de véhicules à parkings ou propriétés. Il se recommande en particulier:

- ne pas utiliser la barrière en cas de fonctionnements suspects
- ne pas tirer le câble pour disjoindre le système
- tenir loin du plat des enfants ou de personnel n'autorisé pas
- ne pas actionner la barrière s'il ne se dispose pas d'une vue complète sur le système
- ne pas entrer ou sortir du parking/propriété si la lisse est en mouvement
- ne pas consentir à enfants de jouer dans la zone de fonctionnement de la barrière
- ne pas utiliser barrière pour buts impropres (soulèvement des poids)
- effectuer une manutention périodique
- cas de détraqués bloquer l'alimentation

La manutention et l'installation de la barrière doit être effectué toujours par une technicien spécialisé.

INSTALLATION TYPE

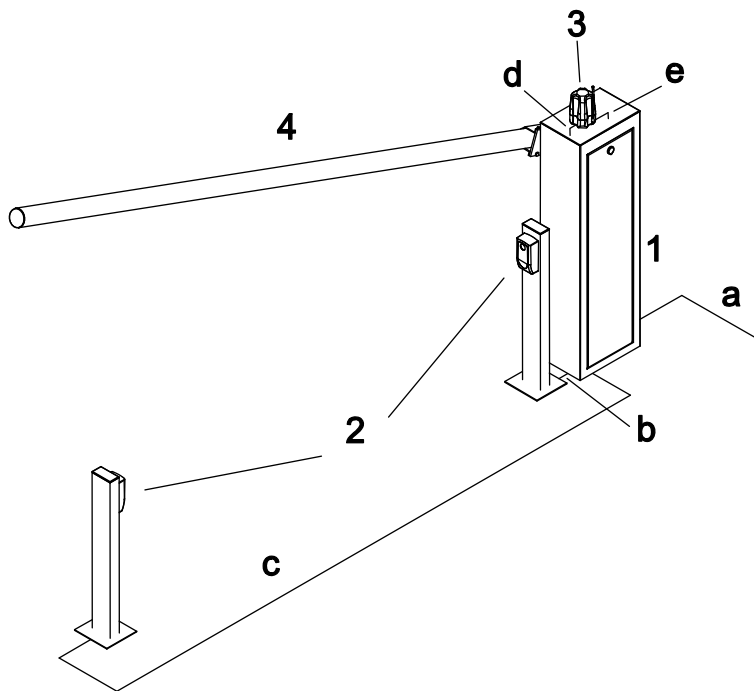

- 1 - Moteur
- 2 - Photocellules
- 3 - Feu clignotant
- 4 - Lisse (max. longueur 6,25 m)

Sélection des sables:

- a 3 x 1,5 mm²
- b 4 x 0,5 mm²
- c 2 x 0,5 mm²
- d 2 x 0,5 mm²
- e RG58

Assistance technique:
(Nom, adresse, téléphone)

REGISTRE DE MANUTENTION

Le présent registre de manutention contient les références techniques et les enregistrements des activités d'installation, manutention, réparation et modification effectuées, et il devra être disponible pour d'éventuelles inspections par des organismes autorisés.

DONNES TECHNIQUES DE LA PORTE/PORTAILS MOTORISE ET DE L'INSTALLATION

Client: _____
Nom, adresse, personae de référence

N° de commande: _____
N° et date de commande

Modèle et description: _____
Typologie de la porte/ portail

Dimensionnes et poids _____
Dimensionnes et poids

N° de série: _____
Numéro d'identification univoque de la porte/portail

Emplacement: _____
Adresse d'installation

LISTE DES COMPOSANTS INSTALLES

Moteur/ Groupe actionnement: _____
Modèle, type. Numéro de série

Platine électronique: _____
Modèle, type. Numéro de série

Photocellules: _____
Modèle, type. Numéro de série

Dispositifs de sécurité: _____
Modèle, type. Numéro de série

Dispositifs de commande: _____
Modèle, type. Numéro de série

Dispositifs radio: _____
Modèle, type. Numéro de série

Clignotant: _____
Modèle, type. Numéro de série

Autres: _____
Modèle, type. Numéro de série

DÉCLARATION DE CONFORMITÉ

(PART POUR FABRICANT)



Fabricant: Quiko Italy Sas
Via Seccalegno, 19
36040 Sossano (VI)
Italia

déclare sous sa propre responsabilité que les produits:

QK-I30B, QK-I40B, QK-I50B, QK-I60B

sont conformes aux conditions essentielles de sécurité des directives:

- ✓ Electro-magnetic Compatibility Directive 2014/30/UE (EN61000-6-3:2006; EN61000-6-2:2005; EN61000-6-3/A1:2013; EN61000-3-2:2014; EN61000-3-3:2013)
- ✓ Low Voltage Directive 2014/35/UE (EN60335-1:2012; EN60335-1/A11:2015; EN60335-2-103:2015)
- ✓ Machinery Directive 2006/42/CEE (EN 60204-1:2006)

ainsi qu'à leurs modifications et mises à jour, et aux dispositions qui en permettent la reconnaissance à l'intérieur de l'Ordonnance Législative Nationale du pays de destination et utilisation de la machine.

Sossano, 27/01/2017

Le Représentant Légal
Luca Borinato

A handwritten signature in black ink, appearing to read 'Luca Borinato', is written over the printed name.

DÉCLARATION DE CONFORMITÉ

(par les soins de l'installateur)

Je soussigné:

Adresse:

en tant que responsable de la mise en fonction déclare que le produit:

Typologie portail:

Emplacement:

est conforme aux conditions essentielles de sécurité des directives:

- ✓ Directive Machines 2006/42/CE;
- ✓ Directive EMC 2004/108/CE;
- ✓ Directive BT 2006/95/CE;

déclare en outre que les normes harmonisées et/ou les normes spécifiques techniques nationales ont été appliquées:

- ✓ EN 12453/EN 12445 Portails et portes industriels commerciaux et résidentiels – Sécurité pour l'utilisation des portes motorisées – Conditions requises et classification – Méthodes d'essai;
- ✓ EN 12604/ EN 12605 Portails et portes industriels commerciaux et résidentiels – Aspects mécaniques – Conditions requises et classification – Méthodes d'essai;
- ✓ CEI 64/8 Installations électriques utilisateurs à tension nominale non supérieure à 1000V c.a. et 1500 V c.c.;
- ✓ EN 13241-1 (Portes et grilles industrielles, commerciales et de garage), évaluation de conformité (6.3).

Notes:

CACHET ET SIGNATURE

Lieu et date:



QUIKO ITALY

Via Seccalegno, 19
36040 Sossano (VI) - Italy

Tel. +39 0444 785513

Fax +39 0444 782371

info@quiko.biz

www.quikoitaly.com

