

CONNEXION DE BORNIER

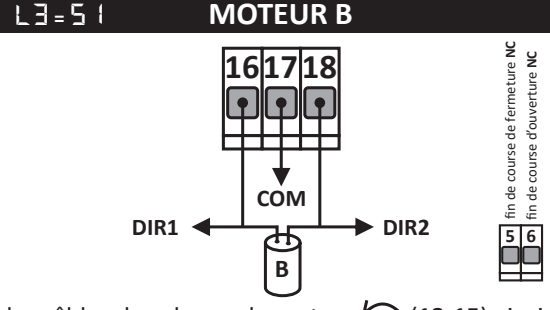
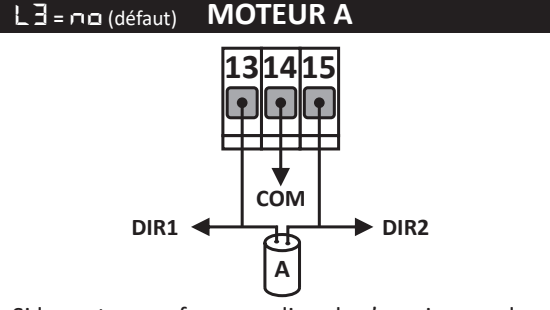
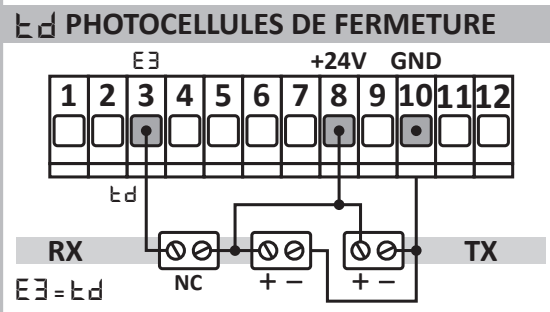
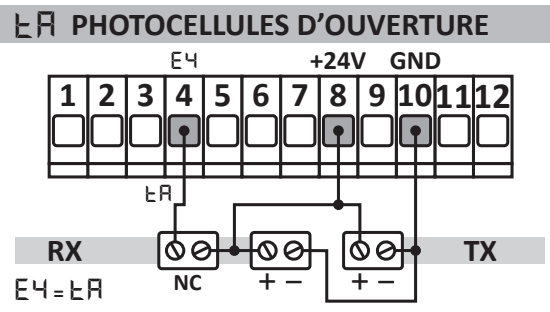
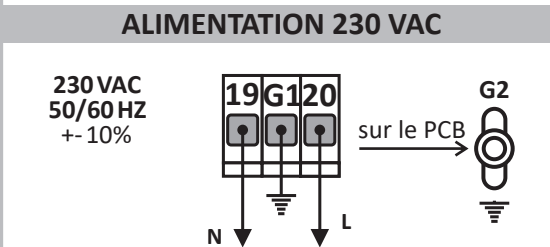
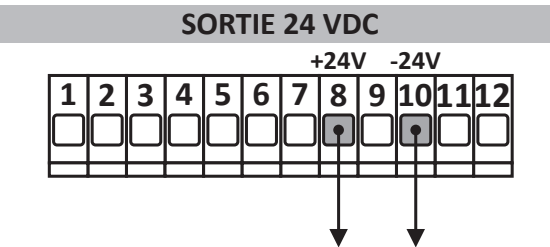
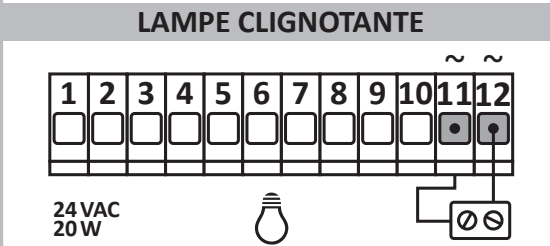
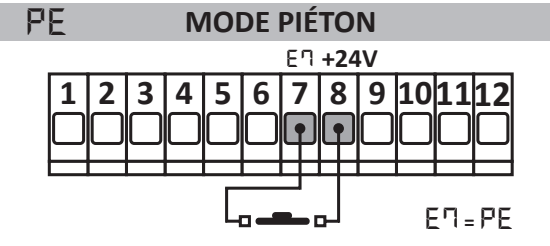
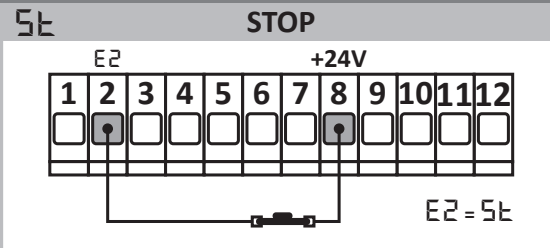
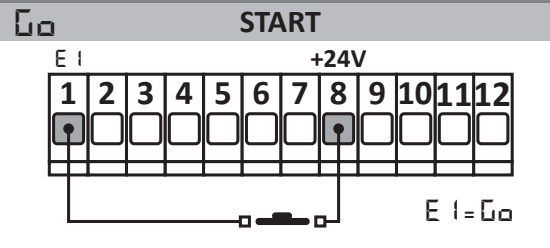

Si le moteur se ferme au lieu de s'ouvrir, remplacer les câbles des phases du moteur (13-15) ainsi que les câbles des interrupteurs de fin de course (5-6)

L8 = 5 1 **DIR1 = FERME → DIR2 = OUVRE** **défaut par coulissante**

La centrale de commande a trois modes de fonctionnement pour différent types de portail: **COULISSANT**, **BATTANT** ou **DOUBLE COULISSANT**. Lorsqu'il est sous tension, l'écran affiche le mode de fonctionnement défini suivi de la version firmware. Le mode de fonctionnement peut être également visualisé en sélectionnant le paramètre **dt**.



H5 COULISSANT
Hb BATTANT
HH DOUBLE COULISSANT

- A HAUT
- B BAS
- C OUI
- D NO

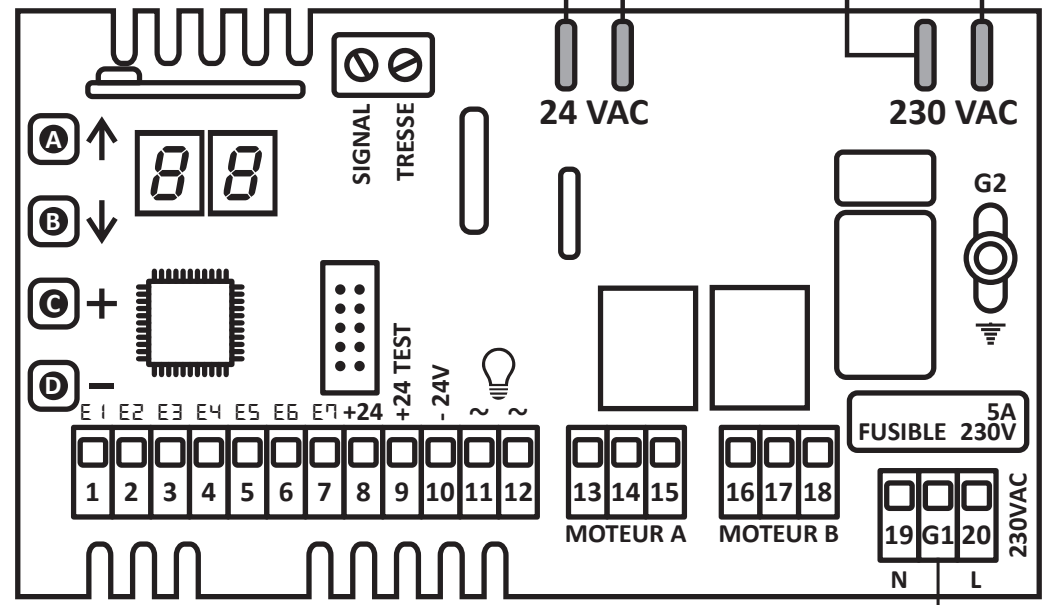

COMMENT CHANGER LE MODE DE FONCTIONNEMENT DE LA CENTRALE DE COMMANDE

- Maintenez ou continuez à appuyer sur le bouton **A** ou **B** jusqu'à ce que l'affichage affiche **dt**.
- Après environ une seconde, l'écran affiche le mode d'ouverture actuel: **H5 Hb HH**
- Appuyez sur le **BOUTON C** ou **D** de la centrale de commande. L'affichage clignote pour indiquer le mode de fonctionnement que vous définissez.
- Lorsque l'affichage cesse de clignoter, la configuration a été définie.

S'ASSURER QUE LES MOTEURS TOURNENT DANS LE BON SENS

- Une fois que toutes les connexions sont faites et que le système est prêt à fonctionner, avant de configurer ce dernier il est important de vérifier que le moteur tourne dans le bon sens, **pour ce faire:**
- 1 Alimenter la centrale de commande et vérifier que l'affichage indique **H5 2 1 25**
 - 2 Couper le courant.
 - 3 Débloquer le moteur et porter le vantail manuellement à une position au milieu.
 - 4 Remettre le courant.
 - 5 Donner une première commande Start à l'aide d'un transmetteur ou d'un bouton poussoir.
 - 6 S'assurer que le moteur ouvre.
 - 7 Si le moteur ferme, inverser les phases du moteur (13 - 15) et les câbles des fin de course (5 - 6).
 - 8 Une fois que vous avez échangé les câbles de phase du moteur ainsi que les câbles de l'interrupteur de fin de course, répétez la procédure ci-dessus et assurez-vous que le moteur s'ouvre au premier signal de **démarrage donnant de l'électricité**.
 - 9 Le système est maintenant prêt pour la configuration.

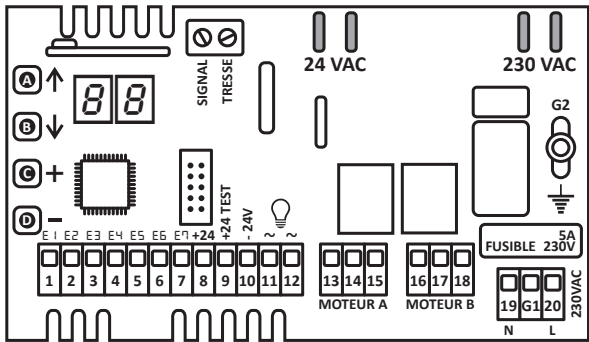

AVIS IMPORTANT: le symbole ci-contre invite à consulter le manuel d'utilisation complet pour plus de détails. Ce manuel est disponible en téléchargement dans l'espace réservé de notre site: quikoitaly.com

- A HAUT
- B BAS
- C OUI
- D NO

HS

MENU	HS default	MOTEUR A
A1	30	Temps de travail standard
A2	10	Temps de travail au ralenti
A3	0.1	Temps de démarrage
A5	07	Force standard
A6	08	Force au ralenti
A7	no	C <input type="radio"/> D → de 00 à 99 à no Seuil détection obstacles en mode standard. Durant l'ouverture, pour un temps de travail standard, l'afficheur indique la contrainte du moteur A .
A8	no	C <input type="radio"/> D → de 00 à 99 à no Seuil détection obstacles en mode ralenti. Durant l'ouverture, pour un temps de travail ralenti, l'afficheur indique la contrainte du moteur A .
A9	12	Frein moteur en centièmes de seconde après l'activation de la fin de course. Utile pour éviter que le portail ne se coince pas à cause de l'inertie. Régler sur no pour désactiver.
A6	03	Puissance de freinage du moteur. Il arrête le portail plus rapidement lorsqu'il touche les fins de course.

MENU	HS default	FONCTIONS GENERALES
F0	10	Temps de fermeture automatique. Pour désactiver appuyer sur le bouton C jusqu'à ce que l'afficheur montre 5t
F1	07	Temps mode piéton
F2	00	Coup de fermeture en fermeture. Il est utile lorsque une électro-serrure est utilisée.
F3	00	Temps de pré-clignotement
F4	no	Coup de fermeture en ouverture. Il est utile lorsque une électro-serrure est utilisée.
F5	01	Logique: STANDARD <input type="checkbox"/> COPROPRIETE <input type="checkbox"/> PAS A PAS <input type="checkbox"/>
F7	50	Temps de fermeture rapide
F8	51	Dispositifs de sécurité avec logique coulissante
L0	no	Temps de électro-serrure de no (désactivé) à 99 secondes.
L1	no	Fonction hiver froid. Cette fonction est utile dans les pays où l'hiver est particulièrement froid.
L3	no	Changer la sortie du moteur de A à B
L5	no	Demande d'assistance du compteur de cycles
L6	✓	Compteur du total des cycles de travail
L7	00	Mode de fonctionnement du feu clignotant <input type="checkbox"/> = LAMPE CLIGNOTANTE <input type="checkbox"/> = LAMPE FIXE
L8	51	Changer la direction des moteurs
F1	no	Test photocellules
F2	51	Test moteurs en surchauffe <input type="checkbox"/> = ACTIVÉ
o1	07	Fonction de Sortie 1 <input type="checkbox"/> QK-RELAY *facultatif
o2	13	Fonction de Sortie 2 <input type="checkbox"/> Ces fonctions sont utiles lorsque des modules d'expansion de sortie sont utilisés.

MENU	HS default	CONFIGURATIONS DES TÉLÉCOMMANDES
r0	✓	Effacer une touche de télécommande: maintenir appuyé le bouton C sur le code sélectionné jusqu'à ce que l'afficheur s'éteigne.
r1	✓	Enregistrer une touche de télécommande comme START: maintenir appuyée une touche. Lorsque l'afficheur indique ... appuyer sur le bouton C de la centrale.
r2	✓	Enregistrer une touche de télécommande comme STOP: maintenir appuyée une touche. Lorsque l'afficheur indique ... appuyer sur le bouton C de la centrale.
r3	✓	Enregistrer une touche de télécommande comme PIETON: maintenir appuyée une touche. Lorsque l'afficheur indique ... appuyer sur le bouton C de la centrale.
r4	✓	Enregistrer une touche de télécommande comme FERMETURE RAPIDE: maintenir appuyée une touche. Lorsque l'afficheur indique ... appuyer sur le bouton C de la centrale.
r5	✓	Effacer tous les codes: maintenir appuyé le bouton C jusqu'à ce que l'afficheur arrête de clignoter 51

MENU	HS default	FONCTIONS PROGRAMMABLES
Po	↑	Ces fonctions peuvent être programmées comme suit: <input type="checkbox"/> P Ouvrir seulement, <input type="checkbox"/> L Fermer seulement, <input type="checkbox"/> Po Ouvrir Homme mort, <input type="checkbox"/> PC Fermer Homme mort, <input type="checkbox"/> EL Serrure électronique, <input type="checkbox"/> da Fonction programmable <input type="checkbox"/> , rE Test de portée radio.
PC	↓	
EL	↓	
da	↓	

MENU	HS default	FONCTIONS DES BORNIER
E1	Go	Entrée du bornier 1
E2	no	Entrée du bornier 2
E3	no	Entrée du bornier 3
E4	no	Entrée du bornier 4
E5	oP	Entrée du bornier 5
E6	CL	Entrée du bornier 6
E7	PE	Entrée du bornier 7

MENU	HS default	PROGRAMMATION DU TEMPS DE TRAVAIL
P1	✓	Programmation des temps de travail 1 moteur

MENU	HS default	SÉLECTION RADIO
r6	01	Radio interne <input type="checkbox"/> <input type="checkbox"/> sur le PCB
	02	Module radio externe <input type="checkbox"/> <input type="checkbox"/> QK-MODRAL4 *facultatif

MENU	HS default	JOURNAUX
t=	✓	Journal des erreurs
r=	✓	Journal radio
E=	✓	Journal des entrées

MENU	HS default	MODE DE FONCTIONNEMENT
do	✓	Restaurer les paramètres d'usine sélectionnés par dt
dt	✓	← c <input type="radio"/> D → Changer le mode de fonctionnement et définir ses paramètres d'usine.

MENU	RAPPORT D'AFFICHAGE DES DISPOSITIFS DE SÉCURITÉ
tA	Photocellules d'ouverture
td tC	Photocellules de fermeture modalité 2/1
FH	Photocellules d'ouverture + de fermeture
oo tC	Borde de sécurité 8K2 en ouverture/fermeture
St	Stop

MENU	RAPPORT D'AFFICHAGE DES COMMANDES D'ENTRÉE
Go PE FG	Start / Piéton / Fermeture rapide
oP CL	Ouvrir seulement / Fermer seulement
Po PC	Ouvrir / Fermer Homme mort
EL	Serrure électronique
do	Fonction programmable (télécommande)
Eo	Fonction programmable (bornier)

MENU	RAPPORT D'AFFICHAGE DES INTERRUPTEURS DE FIN DE COURSE
FC LC	Moteur A fin de course de fermeture NC / NO
FA LA	Moteur A fin de course d'ouverture NC / NO
UB HA	Moteur B fin de course de fermeture NC / NO
UC HC	Moteur B fin de course d'ouverture NC / NO
A6	Fin de course moteurs A et B
1H	Erreur de fin de course du moteur A
2H	Erreur de fin de course du moteur B
3H	Erreur de fin de course des moteurs A et B