

CONNESSIONI MORSETTIERE

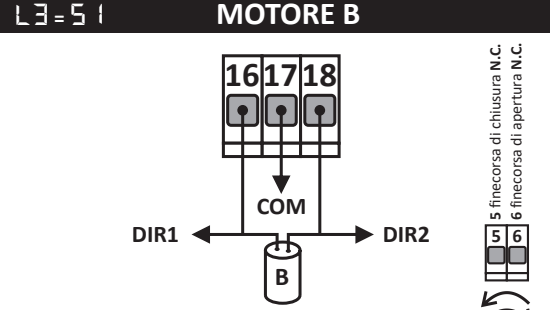
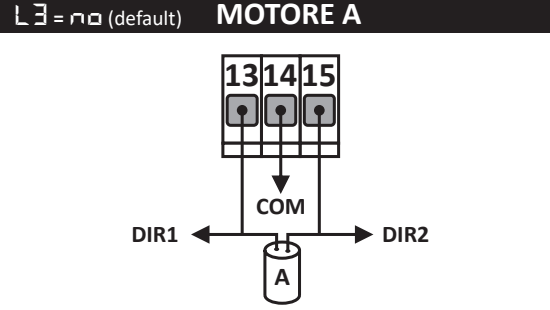
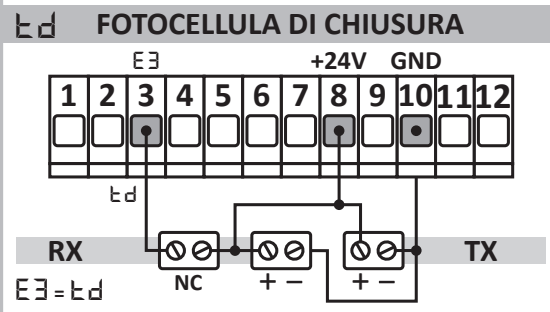
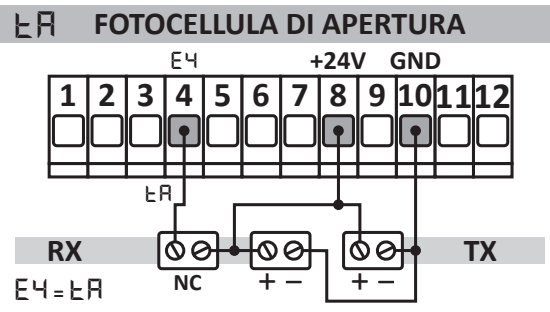
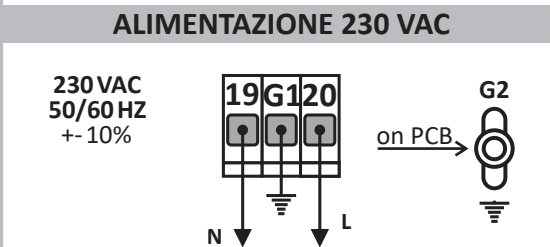
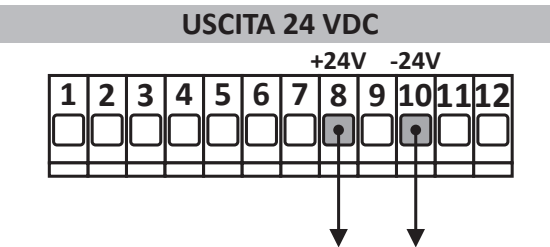
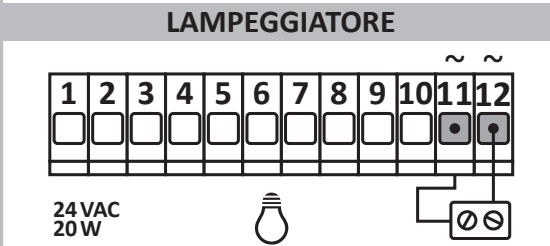
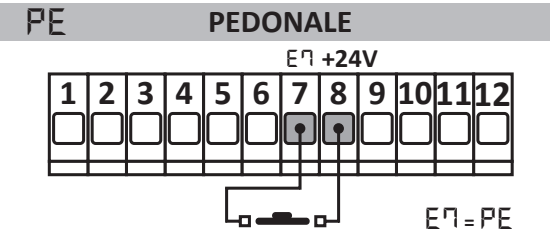
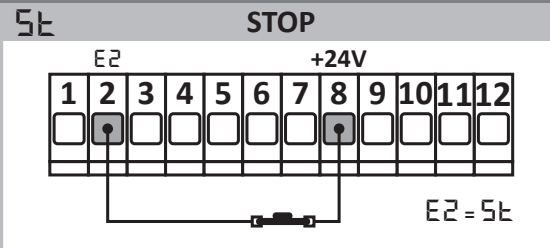
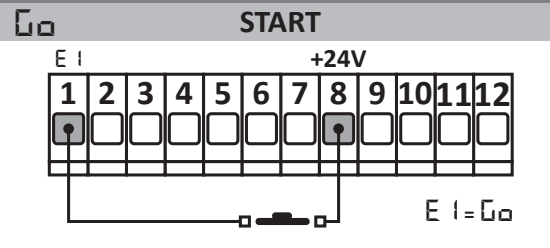

5 finecorsa di chiusura N.C.
6 finecorsa di apertura N.C.

Se il motore chiude, invertire le fasi del motore (13-15 e/o 16-18) e i cavi del finecorsa (5-6).
L8 = S1 DIR1 = CHIUDI → DIR2 = APRI default modalità scorrevole

i La centrale ha 3 modalità operative per differenti tipi di cancelli: **BATTENTE**, **SCORREVOLE** e **DOPPIO SCORREVOLE**.
Quando la centrale si avvia il display mostra l'operatività in cui sta lavorando e la versione del firmware. La modalità operativa può anche essere cambiata e visualizzata utilizzando il parametro **dt**.



H5 SCORREVOLE
Hb BATTENTE
HH DOPPIO SCORREVOLE

- A ● SU
- B ● GIÙ
- C ● SÌ
- D ● NO

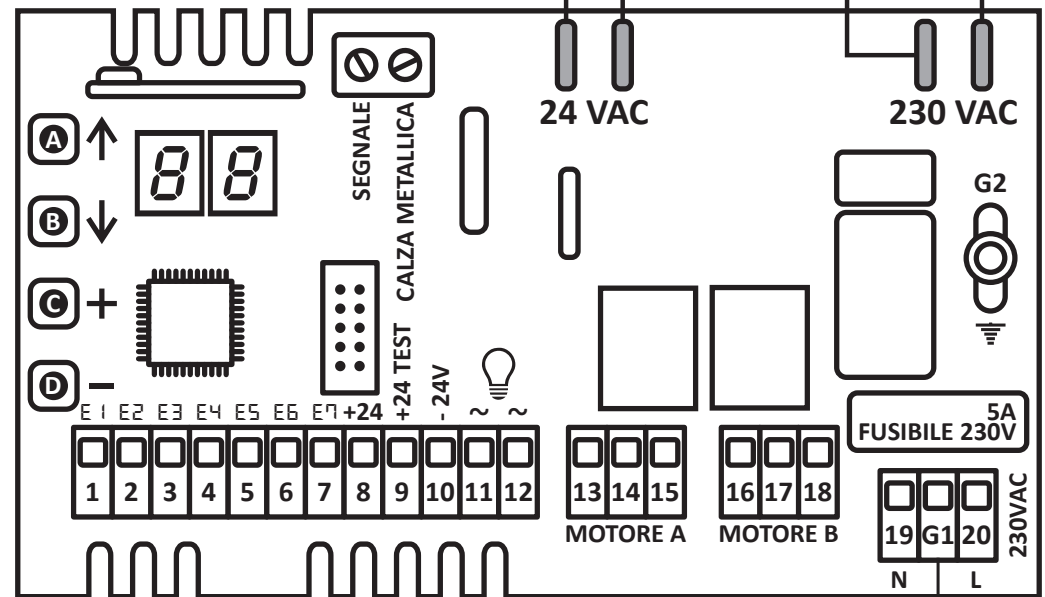

COME CAMBIARE L'OPERATIVITÀ DELLA CENTRALE

- Scorrere il menù premendo o tenendo premuti i tasti **A** o **B** finchè il display non mostrerà **dt**.
- Dopo circa un secondo il display mostrerà la modalità operativa in uso: **H5 Hb HH**
- Mantenere premuto il tasto **C** o **D** della centrale.
- Quando il display smetterà di lampeggiare, la nuova modalità operativa sarà stata impostata.

VERIFICARE CHE I MOTORI SI MUOVANO NELLA GIUSTA DIREZIONE

Una volta che tutte le connessioni sono state eseguite e il sistema è pronto per essere avviato, prima di dare il comando di start è importante verificare che i motori si muovano nella giusta direzione.

Fare questo:

- 1 Dare alimentazione alla centrale e controllare che il display mostri **H5 2125**
- 2 Togliere l'alimentazione.
- 3 Sbloccare il motore e quindi posizionare manualmente l'anta nel mezzo.
- 4 Dare alimentazione.
- 5 Dare un comando di start con il telecomando o con il pulsante di avvio.
- 6 Verificare che entrambi i motori aprano.
- 7 Se il motore chiude, invertire le fasi del motore (13-15) e i cavi del finecorsa (5-6).
- 8 Dopo aver invertito le fasi del motore ripetere la procedura sopra descritta assicurandosi che ora il motore al primo segnale di avvio, dopo aver ridato elettricità, **apra**.
- 9 Il sistema è pronto per essere avviato.

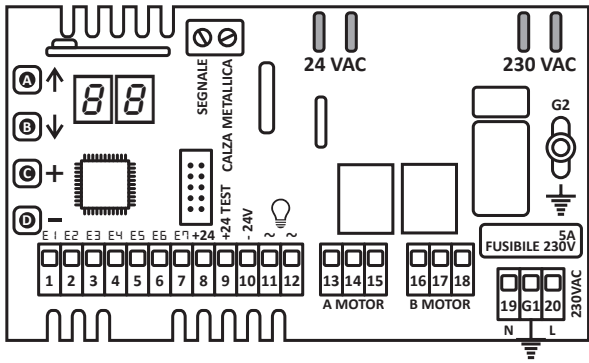

IMPORTANTE: quando vedi questo simbolo, fai riferimento al manuale completo per avere maggiori dettagli. Il manuale completo è disponibile e scaricabile nell'area riservata del nostro sito. quikloitaly.com

- A SU
- B GIÙ
- C SI
- D NO

MENU	HS default	PARAMETRI MOTORE A
A1	30	Tempo di lavoro normale
A2	10	Tempo di lavoro in rallentamento
A3	0.1	Tempo di avvio
A5	0.7	Forza normale
A6	0.8	Forza in rallentamento
A7	no	C <input type="radio"/> D → da 00 a 99 a no
A8	no	Soglia del sensore ostacoli in corsa normale. Durante l'apertura in corsa normale, il display mostra lo sforzo del motore A.
A8	no	C <input type="radio"/> D → da 00 a 99 a no
A8	no	Soglia del sensore ostacoli in rallentamento. Durante l'apertura in fase di rallentamento, il display mostra lo sforzo del motore A.
A9	12	Durata del freno del motore in centisecondi. Utile per evitare che il cancello si inceppi a causa dell'inerzia. Impostare su no per disattivare.
A6	0.3	Potenza del freno motore. Ferma il cancello più bruscamente quando raggiunge il fine corsa.

MENU	HS default	FUNZIONI
F0	10	Tempo di chiusura automatica. Per disabilitare, tenere premuto il tasto C finché il display non mostra 5t
F1	0.7	Tempo di lavoro pedonale.
F2	0.0	Colpo di chiusura in chiusura. Può essere usato quando si utilizza un'elettroserratura.
F3	0.0	Tempo di pre-lampeggio
F4	no	Colpo di chiusura in apertura. Può essere usato quando si utilizza un'elettroserratura.
F5	0.1	Logica: STANDARD <input type="checkbox"/> CONDOMINIALE <input type="checkbox"/> PASSO-PASSO <input type="checkbox"/>
F7	5.0	Ritardo chiusura rapida
F8	5.1	Dispositivi di sicurezza con logica scorrevole
F0	no	Tempo di rilascio elettroserratura da no (disabilitato) a 99 secondi.
F1	no	Inverno freddo. Utilizzata in paesi con climi ed inverni estremamente freddi.
F3	no	Invertire l'uscita del motore da A a B
F5	no	Programmazione numero di cicli prima dell'assistenza periodica
F6	✓	Contatore cicli di lavoro
F7	0.0	Modalità di lavoro del lampeggiatore <input type="checkbox"/> = LAMPEGGIANTE <input type="checkbox"/> = LUCE FISSA
F8	5.1	Invertire direzione di lavoro dei motori
F1	no	Test fotocellule
F2	5.1	Test protezione termica dei motori 5.1 = ABILITATO
o1	0.7	funzione output 1 QK-RELAY *opzionale. Queste funzioni sono operative quando il modulo di espansione è utilizzato.
o2	1.3	funzione output 2

MENU	HS default	FUNZIONI DEI TRASMETTITORI
r0	✓	Cancellare un trasmettitore memorizzato: tenere premuto il tasto C sul codice memorizzato fino allo spegnimento del display.
r1	✓	Salvare un trasmettitore con funzione di START: tenere premuto il tasto del trasmettitore da memorizzare. Quando il display mostra =- premere il tasto C.
r2	✓	Salvare un trasmettitore con funzione di STOP: tenere premuto il tasto del trasmettitore da memorizzare. Quando il display mostra =- premere il tasto C.
r3	✓	Salvare un trasmettitore con funzione di APERTURA PEDONALE: tenere premuto il tasto del trasmettitore da memorizzare. Quando il display mostra =- premere il tasto C.
r4	✓	Salvare un trasmettitore con funzione di CHIUSURA RAPIDA: tenere premuto il tasto del trasmettitore da memorizzare. Quando il display mostra =- premere il tasto C.
r5	✓	Cancellare tutti i trasmettitori memorizzati: tenere premuto il tasto C finché il display non smetterà di lampeggiare 5.1

MENU	HS default	FUNZIONI PROGRAMMABILI
Po	↑	Queste funzioni radio possono assumere una delle seguenti funzioni: oP Solo Apri, cL Solo Chiudi, Po apertura uomo presente, PC chiusura uomo presente, EL elettroserratura, da funzione programmabile , rE portata segnale radio.
PC	↓	
EL	↓	
EL	↓	

MENU	HS default	FUNZIONI MORSETTIERA
E1	Go	Ingresso morsetto 1
E2	no	Ingresso morsetto 2
E3	no	Ingresso morsetto 3
E4	no	Ingresso morsetto 4
E5	FC	Ingresso morsetto 5
E6	FR	Ingresso morsetto 6
E7	PE	Ingresso morsetto 7

MENU	HS default	WORKING TIME PROGRAMMING
P1	✓	Programmazione del tempo di lavoro del motore

MENU	HS default	SELEZIONE RADIO
r6	0.1	Radio interna <input type="checkbox"/> sullo stampato (PCB)
r6	0.1	Modulo radio esterno <input type="checkbox"/> QK-MODRAL4 *opzionale

MENU	HS default	REGISTRI
t =	✓	Registro errori
r =	✓	Registro radio
E =	✓	Registro ingressi

MENU	HS default	OPERATIVITÀ DELLA CENTRALE
do	✓	Ripristino impostazioni di fabbrica impostate da dt
dt	✓	← C <input type="radio"/> D → Cambia l'operatività della centrale e imposta come di fabbrica.

MENU	SEGNALAZIONI DI SICUREZZA
tA	Fotocellule di apertura
tD tC	Fotocellule di chiusura modalità 2/1
FH	Fotocellule di apertura + Fotocellule di chiusura
oo cC	Apertura / Chiusura Bordo sensibile 8K2
5t	Stop

MENU	START & SEGNALAZIONE COMANDI
Go PE FG	Start / Pedonale / Chiusura rapida
oP cL	Solo Apri / Solo Chiudi - Funzione
Po PC	Apertura / Chiusura uomo presente
EL	Elettroserratura
do	Programmabile (telecomando) - Funzione
Eo	Programmabile (morsettieria) - Funzione

MENU	SEGNALAZIONI RELATIVE AI FINECURSA
FC LC	Finecorsa motore A in chiusura NC / NO
FR LA	Finecorsa motore A in apertura NC / NO
UR HA	Finecorsa motore B in chiusura NC / NO
UC HC	Finecorsa motore B in apertura NC / NO
A6	Finecorsa motori A + B
1H	Errore finecorsa motore A
2H	Errore finecorsa motore B
3H	Errore finecorsa motori A + B