

CONNESSIONI MORSETTIERE

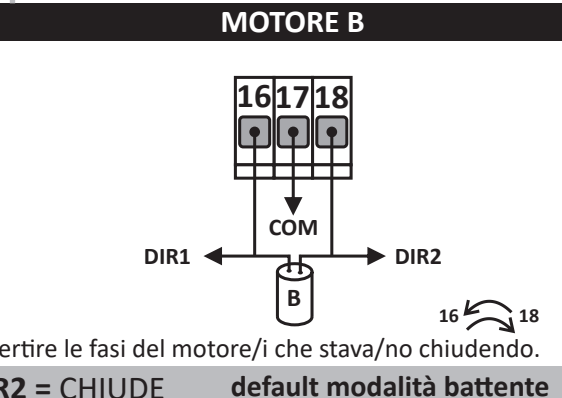

i La centrale ha 3 modalità operative per differenti tipi di cancelli: **BATTENTE**, **SCORREVOLE** e **DOPPIO SCORREVOLE**.
Quando la centrale si avvia il display mostra l'operatività in cui sta lavorando e la versione del firmware. La modalità operativa può anche essere cambiata e visualizzata utilizzando il parametro **dt**.

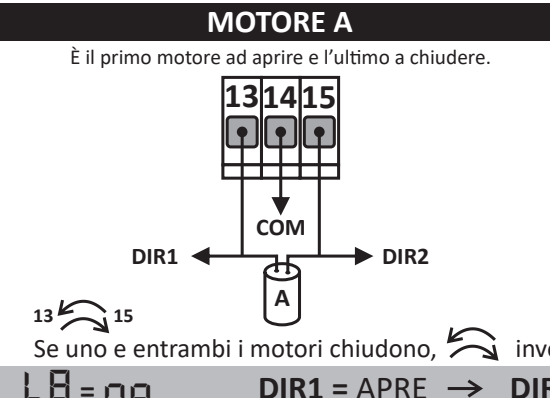
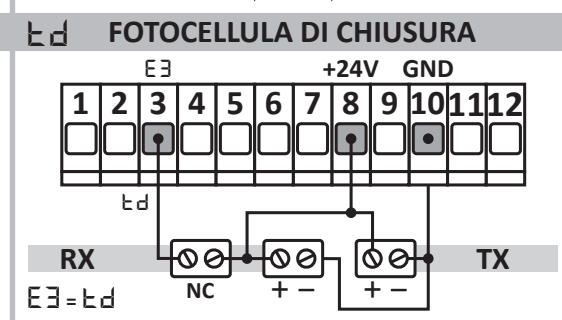
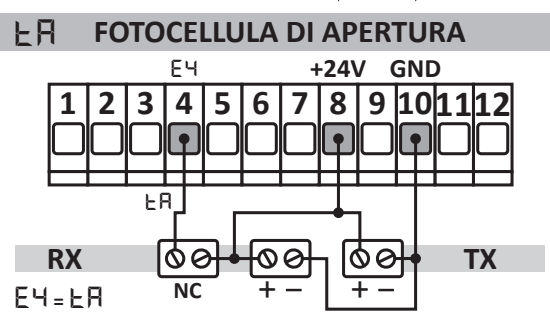
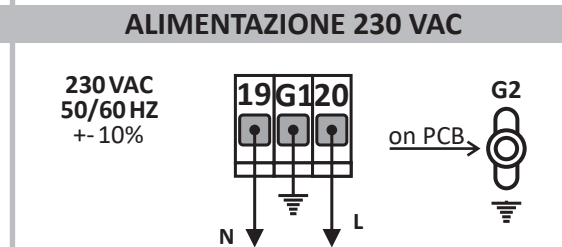
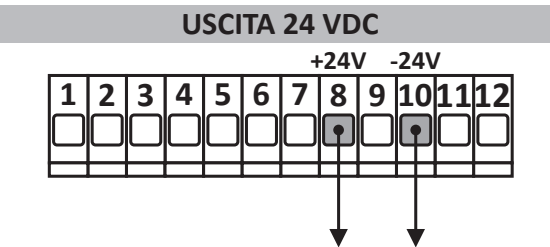
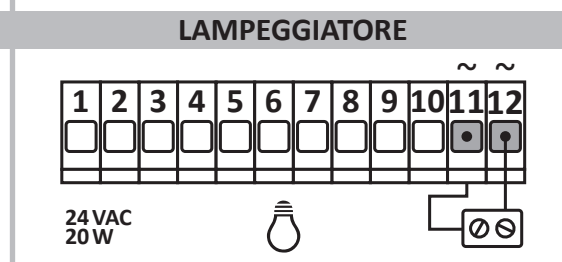
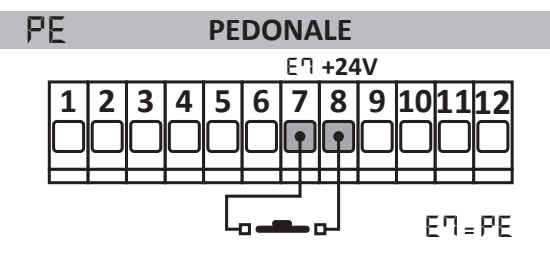
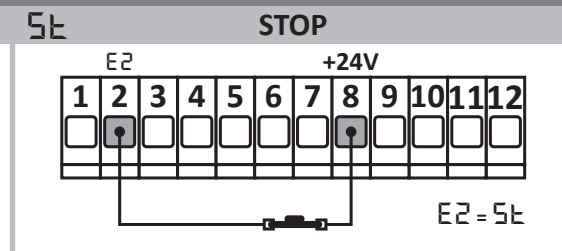
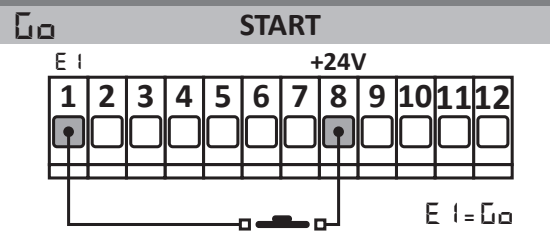

H5 SCORREVOLE
Hb BATTENTE
HH DOPPIO SCORREVOLE

- A SU
- B GIÙ
- C SI
- D NO

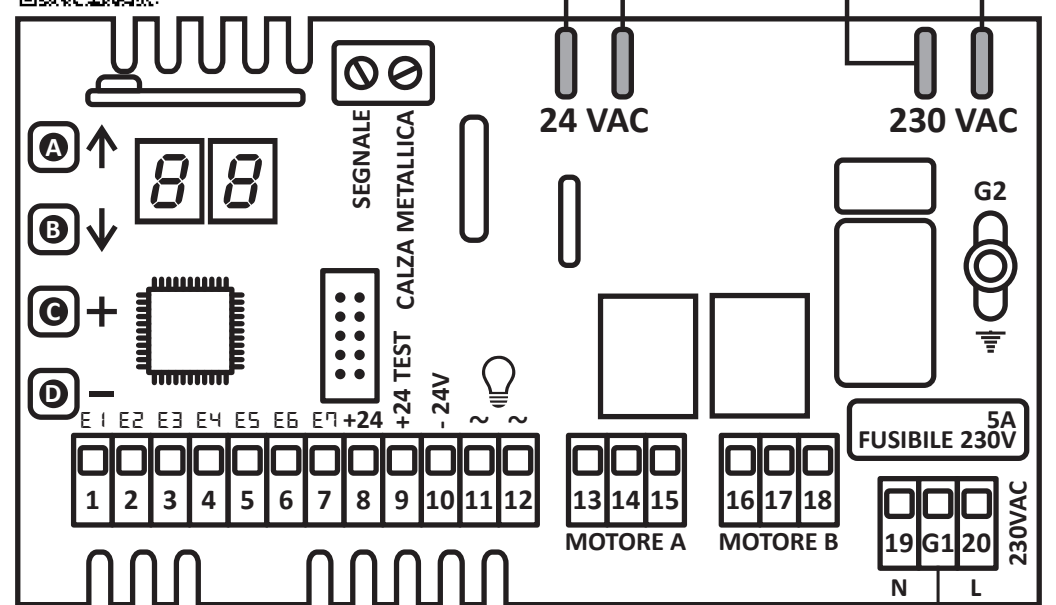

COME CAMBIARE L'OPERATIVITÀ DELLA CENTRALE

- Scorrere il menù premendo o tenendo premuti i tasti **A** o **B** finché il display non mostrerà **dt**.
 - Dopo circa un secondo il display mostrerà la modalità operativa in uso: **H5 Hb HH**
 - Mantenere premuto il tasto **C** o **D** della centrale.
- Il display mostrerà lampeggiando, la nuova modalità operativa che si sta impostando.
- Quando il display smetterà di lampeggiare, la nuova modalità operativa sarà stata impostata.

VERIFICARE CHE I MOTORI SI MUOVANO NELLA GIUSTA DIREZIONE

Una volta che tutte le connessioni sono state eseguite e il sistema è pronto per essere avviato, prima di dare il comando di start è importante verificare che i motori si muovano nella giusta direzione.
Fare questo:

- 1 Dare alimentazione alla centrale e controllare che il display mostri **Hb 2 1 26**
- 2 Togliere l'alimentazione.
- 3 Sbloccare entrambi i motori, quindi posizionare manualmente le ante nel mezzo.
- 4 Dare alimentazione.
- 5 Dare un comando di start con il telecomando o con il pulsante di avvio.
- 6 Verificare che entrambi i motori aprano.
- 7 Se uno e entrambi i motori chiudono, invertire le fasi del motore/i che stava/no chiudendo.
- 8 Dopo aver invertito le fasi/e del motore/i ripetere la procedura sopra descritta assicurandosi che ora entrambi i motori, al primo segnale di avvio, dopo aver ridato elettricità, **aprano**.
- 9 Il sistema è pronto per essere avviato.

MENU	Hb default	PARAMETRI MOTORE A
A1	14	Tempo di lavoro normale
A2	70	Tempo di lavoro in rallentamento
A3	08	Tempo di avvio
A4	06	Tempo di attesa prima della chiusura
A5	06	Forza normale
A6	08	Forza in rallentamento
A7	no	C 0 D → da 00 a 99 a no
A7	no	Soglia del sensore ostacoli in corsa normale. Durante l'apertura in corsa normale, il display mostra lo sforzo del motore A .
A8	no	C 0 D → da 00 a 99 a no
A8	no	Soglia del sensore ostacoli in rallentamento. Durante l'apertura in fase di rallentamento, il display mostra lo sforzo del motore A .
AA	no	Rilascio finale. Il motore A, a fine chiusura, apre per "0,AA" secondi al fine di rispettare le sicurezze standard europee. Funziona solo con il sensore ostacoli abilitato.

MENU	Hb default	PARAMETRI MOTORE B
b1	14	Tempo di lavoro normale
b2	70	Tempo di lavoro in rallentamento
b3	08	Tempo di avvio
b4	03	Tempo di attesa prima dell' apertura
b5	06	Forza normale
b6	08	Forza in rallentamento
b7	no	C 0 D → da 00 a 99 a no
b7	no	Soglia del sensore ostacoli in corsa normale. Durante l'apertura in corsa normale, il display mostra lo sforzo del motore B .
b8	no	C 0 D → da 00 a 99 a no
b8	no	Soglia del sensore ostacoli in rallentamento. Durante l'apertura in fase di rallentamento, il display mostra lo sforzo del motore B .

MENU	Hb default	PROGRAMMAZIONE TEMPI DI LAVORO
P2	✓	Programmazione del tempo di lavoro dei 2 motori
P6	✓	Programmazione soglia del sensore ostacoli

MENU	Hb default	OPERATIVITÀ DELLA CENTRALE
d0	✓	Ripristino impostazioni di fabbrica impostate da dE
dE	✓	← C 0 D → Cambia l'operatività della centrale e imposta come di fabbrica.

MENU	TEST & SEGNALAZIONI ERRORI
9A 9b	Motore A/B in protezione termica
7A 7b	Motore A/B ha rilevato un ostacolo
1E	Errore test fotocellule
5L	Richiesta di assistenza programmata

IMPORTANTE: quando vedi questo simbolo, fai riferimento al manuale completo per avere maggiori dettagli. Il manuale completo è disponibile e scaricabile nell'area riservata del nostro sito. quikoitaly.com

MENU	Hb default	FUNZIONI
F0	10	Tempo di chiusura automatica. Per disabilitare, tenere premuto il tasto C finché il display non mostra 5E
F1	07	Tempo di lavoro pedonale.
F2	00	Colpo di chiusura in chiusura. Può essere usato quando si utilizza un'elettroserratura.
F3	00	Tempo di pre-lampeggio
F4	no	Colpo di chiusura in apertura. Può essere usato quando si utilizza un'elettroserratura.
F5	0 1	Logica: STANDARD 0 1 CONDOMINIALE 02 PASSO-PASSO 03
F7	50	Ritardo chiusura rapida
F8	no	Dispositivi di sicurezza con logica scorrevole
F0	no	Tempo di rilascio elettroserratura da no (disabilitato) a 99 secondi.
F1	no	Inverno freddo Utilizzata in paesi con climi ed inverni estremamente freddi.
F5	no	Programmazione numero di cicli prima dell'assistenza periodica
F6	✓	Contatore cicli di lavoro
F7	00	Modalità di lavoro del lampeggiatore 0 = LAMPEGGIANTE 1 = LUCE FISSA
F8	no	Invertire direzione di lavoro dei motori
F1	no	Test fotocellule
F2	5 1	Test protezione termica dei motori 5 1 = ABILITATO
0 1	07	funzione output 1
0 2	13	funzione output 2

QK-RELAY *opzionale
Queste funzioni sono operative quando il modulo di espansione è utilizzato.

MENU	Hb default	SELEZIONE RADIO
r b	0 1	Radio interna 0 1 sullo stampato (PCB)
		Modulo radio esterno 02 QK-MODRAL4 *opzionale

MENU	SEGNALAZIONI DI SICUREZZA
tA	Fotocellule di apertura
t d tC	Fotocellule di chiusura modalità 2/1
FH	Fotocellule di apertura + Fotocellule di chiusura
o o tC	Apertura / Chiusura Bordo sensibile 8K2
5E	Stop

MENU	Hb default	REGISTRI
t =	✓	Registro errori
r =	✓	Registro radio
E =	✓	Registro ingressi

MENU	START & SEGNALAZIONE COMANDI
G o P E F G	Start / Pedonale / Chiusura rapida
o P tC	Solo Apri / Solo Chiudi - Funzione
P o P C	Apertura / Chiusura uomo presente
EL	Elettroserratura
d o	Programmabile (telecomando) - Funzione
E o	Programmabile (morsetti) - Funzione

MENU	Hb default	FUNZIONI DEI TRASMETTITORI
r 0	✓	Cancellare un trasmettitore memorizzato: tenere premuto il tasto C sul codice memorizzato fino allo spegnimento del display.
r 1	✓	Salvare un trasmettitore con funzione di START: tenere premuto il tasto del trasmettitore da memorizzare. Quando il display mostra =_ premere il tasto C .
r 2	✓	Salvare un trasmettitore con funzione di STOP: tenere premuto il tasto del trasmettitore da memorizzare. Quando il display mostra =_ premere il tasto C .
r 3	✓	Salvare un trasmettitore con funzione di APERTURA PEDONALE: tenere premuto il tasto del trasmettitore da memorizzare. Quando il display mostra =_ premere il tasto C .
r 4	✓	Salvare un trasmettitore con funzione di CHIUSURA RAPIDA: tenere premuto il tasto del trasmettitore da memorizzare. Quando il display mostra =_ premere il tasto C .
r 5	✓	Cancellare tutti i trasmettitori memorizzati: tenere premuto il tasto C finché il display non smetterà di lampeggiare 5 1

MENU	Hb default	FUNZIONI PROGRAMMABILI
r 6	P o	Queste funzioni radio possono assumere una delle seguenti funzioni: o P Solo Apri, tL Solo Chiudi, P o apertura uomo presente, P C chiusura uomo presente, EL elettroserratura, d o funzione programmabile , r t portata segnale radio.
r 7	P C	
r 8	EL	

MENU	Hb default	FUNZIONI MORSETTIERA
E 1	G o	Ingresso morsetto 1
E 2	no	Ingresso morsetto 2
E 3	no	Ingresso morsetto 3
E 4	no	Ingresso morsetto 4
E 5	o P	Ingresso morsetto 5
E 6	tL	Ingresso morsetto 6
E 7	P E	Ingresso morsetto 7

MENU	SEGNALAZIONI RELATIVE AI FINECORSA
F C tC	Finecorsa motore A in chiusura NC / NO
F A tA	Finecorsa motore A in apertura NC / NO
U A tA	Finecorsa motore B in chiusura NC / NO
U C tC	Finecorsa motore B in apertura NC / NO
A b	Finecorsa motori A + B
1H	Errore finecorsa motore A
2H	Errore finecorsa motore B
3H	Errore finecorsa motori A + B

