

QK-CE220RL4

Logique de commande pour un moteur 230V

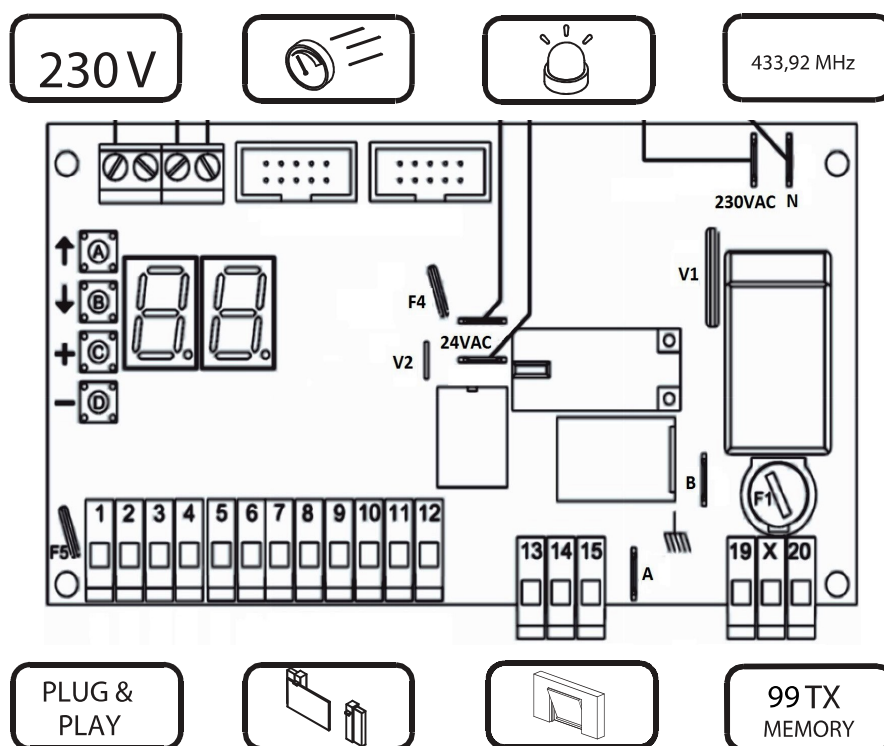

qui»lö[®]
opening solutions

SCHÉMA DE LA CENTRALE

PLACER LE MODULE À L'INTÉRIEUR
DU CLIGNOTANT OU DANS LE
BOÎTIER DE L'ANTENNE POUR
AUGMENTER LA PORTÉE DU
SIGNAL RADIO

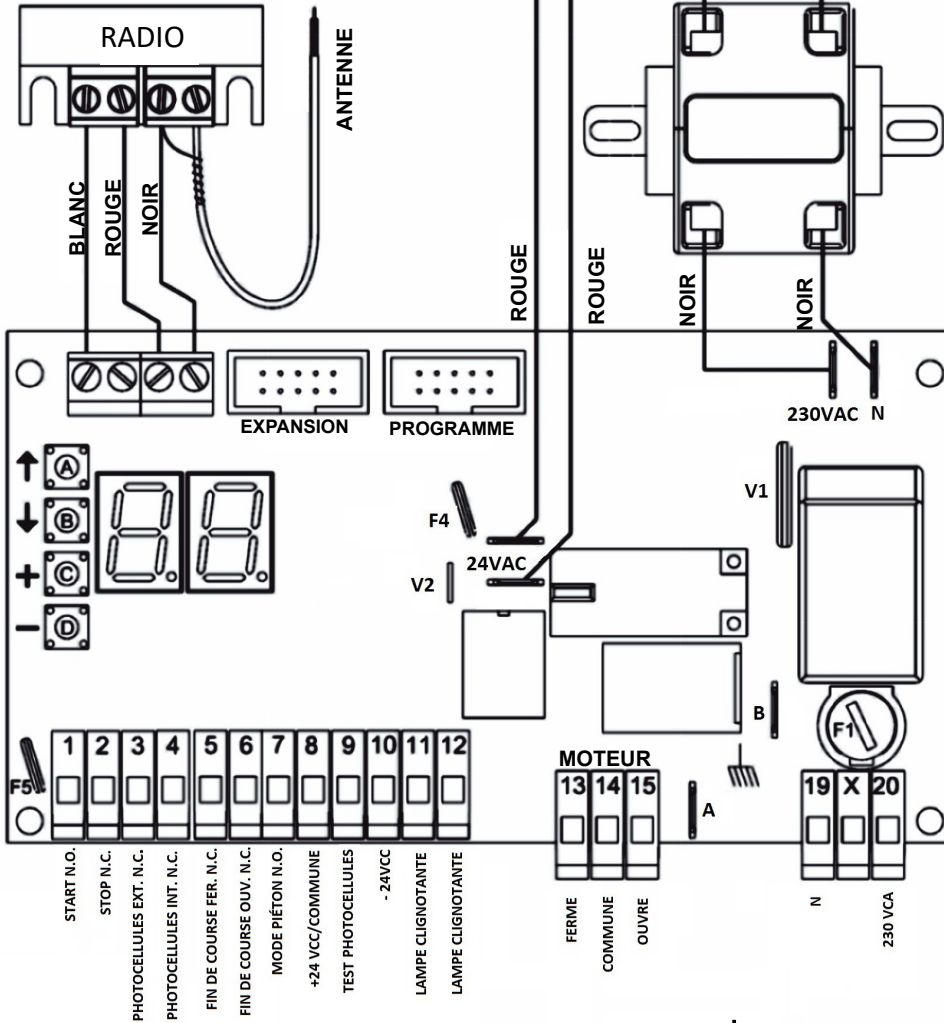

COMPOSANTES DE LA CENTRALE

A	Bouton A
B	Bouton B
C	Bouton C
D	Bouton D
F1	Fusible 250VCA 5A
F4	Fusible réarmable 24V 1.6A
F5	Fusible réarmable 24V 0.6A
A B	Bornes de mise à terre
V1	Varistance primaire
V2	Varistance secondaire
1 à 20	Broches du bornier

ATTENTION

FUSIBLES RÉARMABLES

APRÈS UN COURT-CIRCUIT



ÉTEINDRE LA CENTRALE
ET ENLEVER LE COURT-
CIRCUIT. ATTENDRE AU
MOINS 60 SECONDES
AVANT D'ALLUMER LA
CENTRALE

CONNEXIONS DES ENTRÉES

PHOTOCELLULES EXTERNES	ALIMENTATION 24V CC		TYPE	BROCHE		CONFIG. PARAM.
TRANSMETTEUR	8 +	10 -	N.C.	X	X	E3
RÉCEPTEUR				3	8	

PHOTOCELLULES INTERNES	ALIMENTATION 24V CC		TYPE	BROCHE		CONFIG. PARAM.
TRANSMETTEUR	8 +	10 -	N.C.	X	X	E4
RÉCEPTEUR				4	8	

AUTRES ENTRÉES	TYPE	BROCHE		CONFIG. PARAM.
START – OUVRE SEULEMENT – FERME SEULEMENT	N.O.	1	8	E1
MODE PIÉTON – OUVRE SEULEMENT – FERME SEULEMENT	N.O.	7	8	E7
STOP	N.C.	2	8	E2
FIN DE COURSE FERMETURE	N.C.	5	8	E5
FIN DE COURSE OUVERTURE	N.C.	6	8	E6

N.C. Normalement fermé N.O. Normalement ouvert

CONNEXIONS DES SORTIES

MOTEUR	FERME	COMMUNE	OUVRE
MOTEUR	13	14	15

BROCHES DE LA LAMPE CLIGNOTANTE 24V (20W)

11	12
----	----

BROCHES 24VCC 150 mA

8 +	10 -
-----	------

ALIMENTATION ÉLECTRIQUE

BROCHES ALIMENTATION 230 VCA

19	20
----	----

SOMMAIRE DES FONCTIONS

Paramètres du moteur

AFFICHEUR	DÉFAUT	<input type="checkbox"/> C MAX	<input type="checkbox"/> D MIN	DÉSCRIPTION
R1	30 sec	99 sec	00 sec	Temps de travail standard
R2	10 sec	99 sec	00 sec	Temps de travail au ralenti
R3	0.1 sec	1.5 sec	0.1 sec	Temps de démarrage
R5	7	10	1	Force standard
R6	8	10	1	Force au ralenti
R7	NO (DÉSACTIVÉ)	99 - NO	0	Seuil du détecteur d'obstacle en mode standard. Durant l'ouverture, pour un temps de travail standard, l'afficheur indique l'effort du moteur A.
R8	NO (DÉSACTIVÉ)	99 - NO	0	Seuil du détecteur d'obstacle en mode ralenti. Durant l'ouverture, pour un temps de travail au ralenti, l'afficheur indique l'effort du moteur A.

Fonctions de courtoisie

AFFICHEUR	AFFICHEUR	<input type="checkbox"/> C	DÉSCRIPTION
d0	no	définit	Pour rétablir la configuration par défaut appuyer sur le bouton <input type="checkbox"/> C jusqu'à ce que l'afficheur indique <input type="checkbox"/> .
P1	-	x	Quand une commande start est reçue la centrale entame une procédure automatique pour connaître le temps de travail du portail.

Fonctions générales

AFFICHEUR	DÉFAUT	<input type="checkbox"/> C MAX	<input type="checkbox"/> D MIN	DÉSCRIPTION
F0	10 sec	99 sec	00 sec	Temps de pause. Pour désactiver appuyer sur le bouton <input type="checkbox"/> C jusqu'à ce que l'afficheur indique <input type="checkbox"/> .
F1	7 sec	R1 sec	0 sec	Temps de travail en mode piéton. C'est le temps de travail d'un moteur durant un cycle en mode piéton.
F2	0.0 sec	1.0 sec	0.0 sec	Fonction Coup de fermeture.
F3	0.0 sec	5.0 sec	00 sec	Temps de pré-clignotement.
F4	NO (OFF)	SI (ON)	NO (OFF)	Coup de bélier en ouverture.
F5	NO (OFF)	SI (ON)	NO (OFF)	Fonction pas à pas.
F6	NO (OFF)	SI (ON)	NO (OFF)	Mode copropriété.
F8	SI	SI	NO	Logique des photocellules <input type="checkbox"/> 1 → Logique standard <input type="checkbox"/> 0 → Logique inverse
L1	00 min	10 min	00 min	Fonction hiver froid. Cette fonction est utile dans les pays où l'hiver est extrêmement froid.
L2	NO (OFF)	SI (ON)	NO (OFF)	Cycle de récupération. Cette fonction est utile pour éviter un blocage du moteur du à l'inertie du portail.
E1	NO (OFF)	SI (ON)	NO (OFF)	Test photocellules.
E2	SI (ON)	SI (ON)	NO (OFF)	Test protection thermique du moteur.

BOUTONS

<input type="checkbox"/> A	défile le menu de <input type="checkbox"/> 1 à <input type="checkbox"/> 2
<input type="checkbox"/> B	défile le menu de <input type="checkbox"/> 2 à <input type="checkbox"/> 1
<input type="checkbox"/> C	Augmente la valeur ou définit <input type="checkbox"/> 1 (cela signifie: ON ou ACTIVÉ).
<input type="checkbox"/> D	Diminue la valeur ou définit <input type="checkbox"/> 0 (cela signifie: Off ou DÉSACTIVÉ).

Paramètres des entrées

AFFICHEUR	DÉFAUT	<input type="checkbox"/> C	<input type="checkbox"/> D	DÉSCRIPTION
E1	00	↓	↑	<input type="checkbox"/> 0 = Désactivé. <input type="checkbox"/> 0 = Start N.O. <input type="checkbox"/> P = Ouvre seulement N.O. <input type="checkbox"/> L = Ferme seulement N.O.
E2	no	↓	↑	<input type="checkbox"/> 0 = Désactivé. <input type="checkbox"/> 5 = Stop N.C.
E3	no	↓	↑	<input type="checkbox"/> 0 = Désactivé. <input type="checkbox"/> E = Photocellules externes N.C.
E4	no	↓	↑	<input type="checkbox"/> 0 = Désactivé. <input type="checkbox"/> E = Photocellules internes N.C.
E5	FC	↓	↑	<input type="checkbox"/> 0 = Désactivé. <input type="checkbox"/> FC = Fin de course fermeture N.C. <input type="checkbox"/> LC = Fin de course fermeture N.O.
E6	FR	↓	↑	<input type="checkbox"/> 0 = Désactivé. <input type="checkbox"/> FR = Fin de course ouverture N.C. <input type="checkbox"/> LR = Fin de course ouverture N.O.
E7	PE	↓	↑	<input type="checkbox"/> 0 = Désactivé. <input type="checkbox"/> PE = Mode piéton N.O. <input type="checkbox"/> P = Ouvre seulement N.O. <input type="checkbox"/> L = Ferme seulement N.O.

N.O. → Normalement ouvert **N.C.** → Normalement fermé

Fonctions radio

AFFICHEUR	<input type="checkbox"/> C	DÉSCRIPTION	
r0	1...2...	Éliminer Pour effacer un code: Maintenir appuyé le bouton <input type="checkbox"/> C sur le code choisi jusqu'à ce que l'afficheur s'éteigne <input type="checkbox"/> .	
r1 r2 r3 Start mode Piéton	<input type="checkbox"/> - <input type="checkbox"/>	Sauveg Pour programmer une touche de la télécommande: Maintenir appuyée la touche de télécommande lorsque l'afficheur indique <input type="checkbox"/> , appuyer sur le bouton <input type="checkbox"/> C de la centrale de commande. La centrale de commande peut mémoriser jusqu'à 99 codes.	
r3 Fermeture rapide			
r5			Éliminer Pour éliminer tous les codes: Maintenir appuyé le bouton <input type="checkbox"/> C jusqu'à ce que l'afficheur indique <input type="checkbox"/> .

Signalisation

<input type="checkbox"/> E	Stop.
<input type="checkbox"/> F	Photocellules internes + externes.
<input type="checkbox"/> E	Photocellules externes
<input type="checkbox"/> E	Photocellules internes
<input type="checkbox"/> P	Ouvre seulement.
<input type="checkbox"/> L	ferme seulement.
<input type="checkbox"/> I	Fin de course ouverture + Fin de course fermeture.
<input type="checkbox"/> F	Fin de course ouverture. Normalement fermé.
<input type="checkbox"/> F	Fin de course fermeture Normalement fermé.
<input type="checkbox"/> L	Fin de course ouverture. Normalement ouvert.
<input type="checkbox"/> L	Fin de course fermeture. Normalement ouvert.
<input type="checkbox"/> L	Cycle de récupération en cours.
<input type="checkbox"/> -	Touche télécommande appuyée.
<input type="checkbox"/> E	Erreur test photocellules.
<input type="checkbox"/> 7	Le moteur a détecté un obstacle pendant le cycle de travail standard.
<input type="checkbox"/> 8	Le moteur a détecté un obstacle pendant le cycle de travail au ralenti.
<input type="checkbox"/> 9	Le moteur est en protection thermique.
<input type="checkbox"/> F	Mémoire radio pleine.

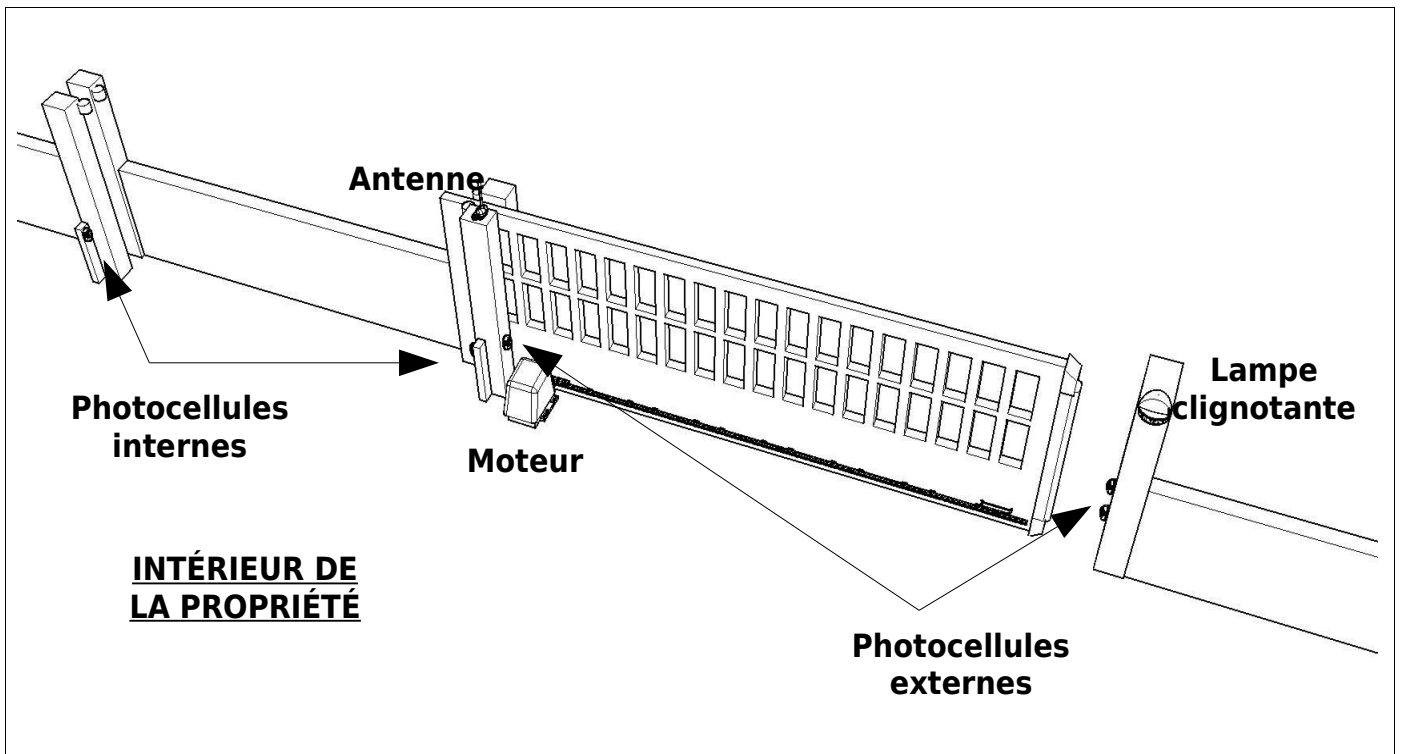

INSTALLATION DE LA RADIO

L'INTÉRIEUR DE L'ÉTUI DE L'ANTENNE
OPTIONNEL QK-ANA433_V4

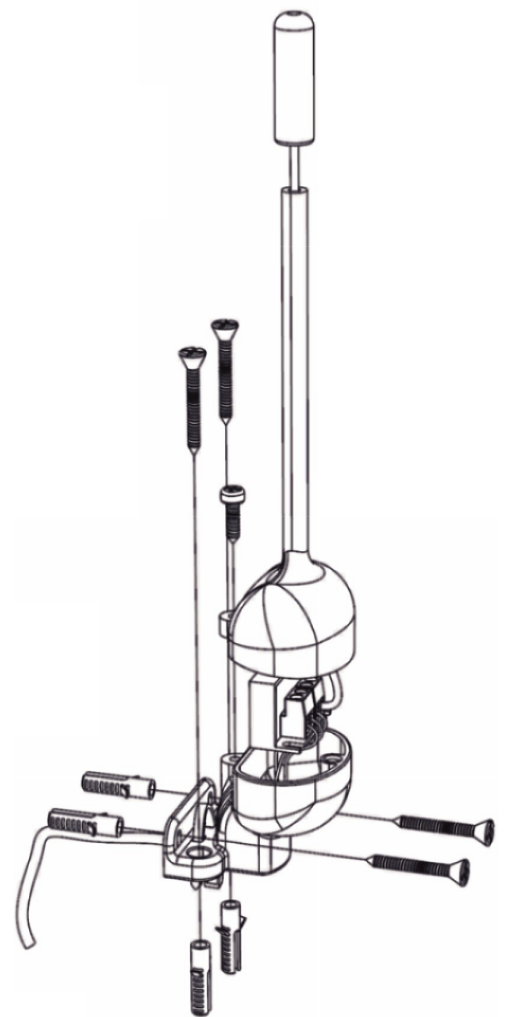

L'INTÉRIEUR DE LA LAMPE CLIGNOTANTE

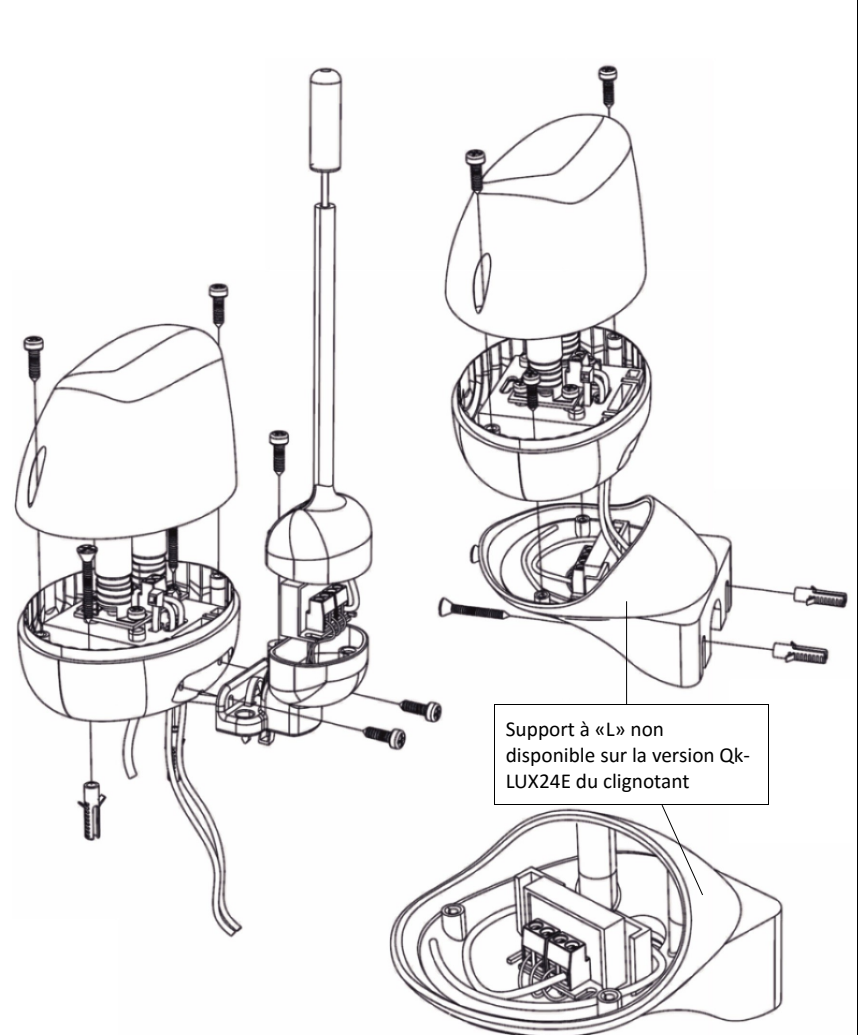

CONNEXIONS DES ENTRÉES / SORTIES

ALIMENTATION 230 VCA

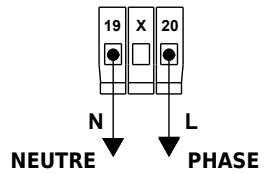

START MODE PIÉTON

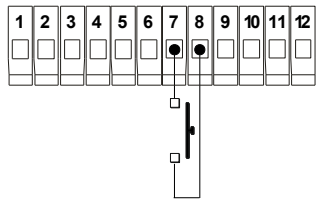

START

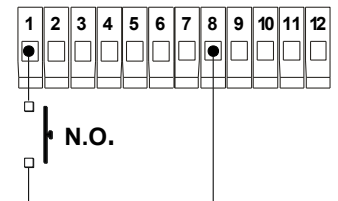

STOP

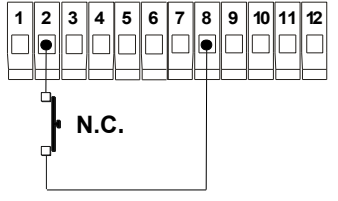

FIN DE COURSE FERMETURE

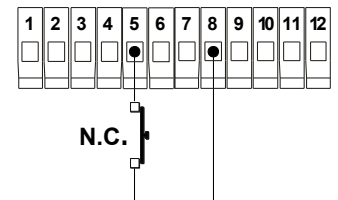

FIN DE COURSE OUVERTURE

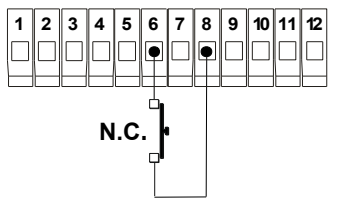

MOTEUR 230 VAC

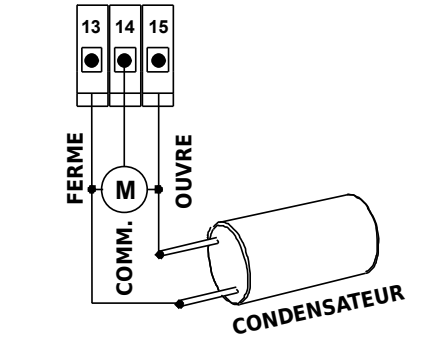

LAMPE CLIGNOTANTE

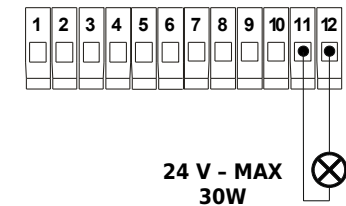

24VCC - 150mA

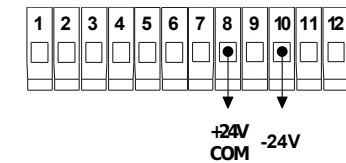

PHOTOCELLES INTERNES PHOTOCELLES EXTERNES

	PHOTOCELLES INTERNES	PHOTOCELLES EXTERNES
RÉCEPTEUR PHOTOCELLES		
(4.A) TRANSMETTEUR PHOTOCELLES SANS FONCTION TEST		
(4.B) TRANSMETTEUR PHOTOCELLES AVEC FONCTION TEST		
(4.C) DÉSACTIVÉ PAR HARDWARE		
(4.D) DÉSACTIVÉ PAR SOFTWARE	Régler E4 sur no	Régler E3 sur no

Le paramètre **E1** active (**51**) ou désactive (**no**) le test des photocellules. Les paramètres **(4.A)** et **(4.C)** nécessitent que **E1** soit réglé sur **no**.

Stand By	Le portail est complètement fermé et les dispositifs de sécurité sont désactivés. La centrale de commande est prête à commencer un cycle de travail. Dans cet état la lampe clignotante est éteinte.
Ouverture	Le portail est entrain de s'ouvrir et la lampe clignotante clignote rapidement.
Pause	Pendant la pause le moteur est arrêté et la lampe clignotante est allumée. Après la fin du temps de pause (F10) le portail commence la fermeture.
Fermeture	Le portail est entrain de se fermer et la lampe clignotante clignote lentement.
Stop ouverture	Le portail a été arrêté pendant l'ouverture. Une nouvelle commande start commence une phase de fermeture. Dans cet état la clignotante est éteinte.
Stop fermeture	Le portail a été arrêté pendant la fermeture. Une nouvelle commande start commence une phase d'ouverture. Dans cet état la lampe clignotante est éteinte.
Types d'entrées	Les entrées peuvent être externes ou télécommandées. Les entrées externes sont tous les dispositifs (photocellules, contacts normalement fermés et contacts normalement ouverts) reliés au bornier. Chaque entrée est associable à une fonction. Les fonctions de sécurité sont associées aux contacts normalement fermés. Les autres fonctions sont des contacts normalement ouverts. Les fonctions de sécurité sont: Stop, photocellules internes et photocellules externes, fin de course ouverture N.F. et fin de course fermeture N.F. Les autres fonctions sont: start, start mode piéton, fin de course ouverture N.O. et fin de course fermeture N.O. Les fonctions des entrées du bornier sont configurables à l'aide des paramètres E1, E2, E3, E4, E5, E6 et E7. Les entrées télécommandées sont programmables comme : Start, stop, mode piéton et fermeture rapide. Les entrées télécommandées sont configurables à l'aide des paramètres F1, F2, F3 et F4. La centrale ne distingue pas entre les types d'entrées mais entre les fonctions.
Entrée activée	Une entrée est activée lorsque son état change par rapport à sa valeur standard. Par exemple: Une photocellule est activée lorsque le faisceau qui relie le transmetteur au récepteur est interrompu, un interrupteur, un bouton poussoir ou une touche de télécommande sont activés lorsqu'ils sont appuyés. Toutes ces actions sont reconnues par la centrale de commande qui indique les changements sur l'afficheur. Quand plusieurs entrées sont activées simultanément la centrale de contrôle affiche la plus importante. La priorité de la plus haute à la plus basse est la suivante: stop S5, photocellules internes et externes F8, photocellules externes E4, photocellules internes E8, start G0, start mode piéton P5, ouvre seulement O5, ferme seulement C4, fin de corse ouverture et fermeture I8, fin de course fermeture N.F. F4, fin de course ouverture N.C. F8, fin de course fermeture N.O. L4, fin de course ouverture N.O. L8.
Commandes start	Les commandes de start sont: start, start mode piéton, ouvre et fermeture rapide . Elles sont en mesure d'entamer un cycle de travail. Le fonctionnement des commandes de start dépend de la programmation des paramètres F5 et F6. Pour savoir d'avantage voir la description de F5 et F6. Pour connaître le fonctionnement de la fermeture rapide voir la description de F4. Pour connaître le fonctionnement des commandes start voir Cycle de travail standard . Pour connaître le fonctionnement du start mode piéton voir Cycle de travail en mode piéton .
Commandes de sécurité	Les commandes de sécurité sont : Le stop , les photocellules internes et externes . Les commandes de stop arrêtent toujours le portail. Par contre le fonctionnement de la photocellule dépend du paramètre F0. Pour en savoir d'avantage voir la description de F0.
Cycle de travail standard	Un cycle de travail standard commence lorsque une entrée programmée comme start, ouvre ou fermeture rapide est activée au moment où la centrale de commande est au stand-by . Le moteur travail pour un temps total de R1 plus R2 secondes durant l'ouverture et la fermeture. Quand un cycle de travail standard est en cours, les commandes de start mode piéton sont considérées une commande de start . Le cycle de travail prend fin quand l'afficheur de la centrale retourne au stand by . Cette fonctionnalité peut être gérée par les paramètres F0, F5 et F6.
Cycle de travail mode piéton	Un cycle de travail en mode piéton commence lorsque une entrée start mode piéton est activée au moment où la centrale de commande est au stand-by. Le moteur travail pour un temps T1 secondes durant l'ouverture et la fermeture. La phase de ralenti est omise durant l'ouverture et exécutée durant la fermeture. Le temps de ralenti est automatiquement géré par la centrale durant un cycle de travail en mode piéton. Quand un cycle en mode piéton est en cours, les commandes de start sont considérées comme commandes de start mode piéton. Le cycle se termine lorsque la centrale retourne au stand by.

Temps de travail standard R1	<p>Le moteur fonctionne pour R1 secondes. Après ce temps, le moteur commence à ralentir pour R2. Ceci est valable pour les deux phases: Ouverture et fermeture.</p> <p>R1 est réglable de 00 à 99 secondes. R2 est réglable de 00 à 99 secondes.</p>
Temps de travail au ralenti R2	
Temps de démarrage R3	<p>R3 est le temps de démarrage du moteur. Durant ce temps la force du moteur croît constamment jusqu'à atteindre sa valeur maximale et le détecteur d'obstacles est désactivé. Chaque fois que le moteur démarre les premiers R3 secondes sont considérées le temps de démarrage.</p> <p>R3 est réglable de 0.1 à 1.5 secondes.</p>
Force standard R5	<p>R5 est la force du moteur durant le temps de travail standard R1.</p> <p>R5 est réglable de 00 à 10.</p>
Force au ralenti R6	<p>R6 est la force du moteur durant le temps de travail au ralenti R1.</p> <p>R6 est réglable de 00 à 10.</p>
Seuil standard de détection d'obstacles R7	<p>Durant le temps de travail standard R1, lorsque l'effort du moteur est supérieur à R7: La centrale de commande prend une décision en accord avec la programmation décrite dans MODE OPÉRATOIRE DU CAPTEUR (voir page 7).</p> <p>Quand le moteur est actionné et le cycle de travail standard est en cours, l'afficheur de la centrale indique la valeur de l'effort du moteur. Cette valeur peut être considéré comme valeur de feed-back. 00 est la valeur minimale, 99 est la maximale. La valeur maximale dépend du moteur et peut être inférieure à 99. Pour désactiver le capteur d'obstacles pendant le temps de travail standard R1 régler R7 = n0. Pour ce faire appuyer plusieurs fois ou maintenir appuyé le bouton C. R7 est réglable de 00 à 99. Après la valeur 99 l'afficheur indique n0.</p>
Seuil de détection d'obstacles au ralenti R8	<p>Durant le temps de travail au ralenti R2, lorsque l'effort du moteur est supérieur à R8: La centrale de commande prend une décision en accord avec la programmation décrite dans MODE OPÉRATOIRE DU CAPTEUR (voir page 7).</p> <p>Quand le moteur est actionné et le cycle de travail au ralenti est en cours, l'afficheur de la centrale indique la valeur de l'effort du moteur. 00 est la valeur minimale, 99 est la maximale. La valeur maximale dépend du moteur et peut être inférieure à 99. Pour désactiver le capteur d'obstacles pendant le temps de travail au ralenti R2 régler R8 = n0. Pour ce faire appuyer plusieurs fois ou maintenir appuyé le bouton C. R8 est réglable de 00 à 99. Après la valeur 99 l'afficheur indique n0.</p>

Il y a deux modes opératoires du capteur: Détection d'obstacles et fin de course. Ils sont décrits dans le tableau suivant:





























Détection d'obstacles	Fin de course
Dans ce mode opératoire le moteur change de sens de marche. Si le sens était celui de la fermeture, le portail s'ouvre complètement. Si la direction était celui de l'ouverture, le portail se ferme pendant 2 secondes. Après ce temps il s'arrête. Une commande de start renouvelle la fermeture. Cette fonctionnalité est active une fois par cycle. Pour des temps additionnels durant le cycle le capteur fonctionne comme un fin de course.	Dans ce mode opératoire le moteur termine la phase de travail: De l'ouverture à la pause, de la fermeture au stand by.

Le mode opératoire dépend de la phase de travail et de la programmation des paramètres. Les phases de travail sont: Ouverture, Ouverture au ralenti, fermeture, fermeture au ralenti. Les paramètres pertinents sont: $R2$, $R7$, $R8$, $E5$, $E6$.

- Si $R7$ est réglé sur $n0$ le capteur est désactivé durant le temps de travail standard ($R7$) quelque soit le mode opératoire.
- Si $R8$ est réglé sur $n0$ ou $R2 = 00$ le capteur est désactivé durant le temps de travail au ralenti. Ceci veut dire qu'il ne fonctionne pas durant le temps de travail au ralenti ($R2$) quelque soit le mode opératoire.
- Si les entrées des fins de course sont installées ($E5 = 51$ et $E6 = 51$): Le capteur fonctionne en mode détection d'obstacles.
- Si l'entrée fin de course ouverture n'est pas installée ($E6 = n0$) et l'ouverture est en cours: Le capteur fonctionne en mode détection d'obstacles durant le temps de travail standard ($R7$). Durant le ralenti ($R2$) le capteur fonctionne en mode fin de course.
- Si l'entrée fin de course ouverture n'est pas installée ($E6 = n0$) et la phase de ralenti est désactivée ($R2 = 00$) le capteur fonctionne en mode fin de course durant l'ouverture.
- Si l'entrée des fin de course de fermeture n'est pas installée ($E5 = n0$) et la fermeture est en cours: Le capteur fonctionne en mode détection d'obstacles durant le temps de travail standard ($R7$). Durant le ralenti ($R2$) le capteur fonctionne en mode fin de course.
- Si l'entrée de fin de course de fermeture n'est pas installée ($E5 = n0$) et la phase de ralenti est désactivée ($R2 = 00$): Le capteur fonctionne en mode fin de course durant la fermeture.
- Si les deux entrées des fins de course ne sont pas installées ($E5 = n0$ et $E6 = n0$): Le capteur fonctionne en mode détection d'obstacles durant le temps de travail standard ($R7$). Durant le ralenti ($R2$) le capteur fonctionne en mode fin de course.
- Si les deux entrées des fins de course ne sont pas installées ($E5 = n0$ et $E6 = n0$) et la phase de ralenti est désactivée ($R2 = 00$): Le capteur fonctionne en mode fin de course.

MODE OPÉRATEUR PHASE DE TRAVAIL	Détection d'obstacles	Fin de course	Désactivé
Ouverture	$E6 = 51$ ou $E6 = n0$ et $R2$ désactivé	$E6 = n0$ et $R2$ désactivé	$R7 = n0$
Ouverture au ralenti	$E6 = 51$	$E6 = n0$	$R8 = n0$ ou $R2$ désactivé
Fermeture	$E5 = 51$ ou $E5 = n0$ et $R2$ désactivé	$E5 = n0$ et $R2$ désactivé	$R7 = n0$
Fermeture au ralenti	$E5 = 51$	$E5 = n0$	$R8 = n0$ ou $R2$ désactivé

Temps de fermeture automatique 	Après l'ouverture le portail attend F0 secondes avant de commencer la fermeture. Pour désactiver la fermeture automatique régler F0 = 5E . Pour régler sur 5E appuyer plusieurs fois ou maintenir appuyé le bouton C jusqu'à ce que l'afficheur indique 5E .		
Temps de travail en mode piéton 	C'est le temps de travail du moteur durant un cycle en mode piéton . La phase de ralenti est omise durant l'ouverture et exécutée pendant la fermeture. Le temps de ralenti est automatiquement géré par la centrale de commande durant un cycle de travail en mode piéton . F1 est réglable de 00 à 81 .		
Coup de fermeture 	Quand le portail est en fermeture et le ralenti est terminé, une impulsion en rampe est exercée par le moteur. Cette impulsion dure F2 secondes et le capteur d'obstacles est désactivé pour la même durée. Après l'impulsion la phase de fermeture est terminée. F2 est réglable de 0.0 à 1.0 seconde.		
Temps de pré-clignotement 	Avant de démarrer le moteur, le clignotant clignote pendant F3 secondes. Après ce temps la lampe clignotante continuera de clignoter et le moteur démarre. F3 est réglable de 0.0 à 5.0 secondes.		
Coup de bélier en ouverture 	F4 = 51 → ACTIVÉ F4 = 20 → DÉSACTIVÉ Avant l'ouverture le moteur A ferme pendant 0.5 seconde. Durant ce temps la force du moteur A est maximale et le détecteur d'obstacles est désactivé.		
Fonctionnalité des commandes start 	MODE STANDARD F6 = 20 et F5 = 20 <i>Durant l'ouverture:</i> Les commandes de start arrêtent l'ouverture. <i>Durant la fermeture:</i> Les commandes de start arrêtent la fermeture et commencent l'ouverture.	MODE COPROPRITÉ F6 = 51 <i>Durant l'ouverture:</i> Les commandes de start n'ont pas d'effet. <i>Durant la fermeture:</i> Les commandes de start arrêtent la fermeture et commencent l'ouverture.	MODE PAS À PAS F6 = 20 et F5 = 51 <i>Durant l'ouverture:</i> Les commandes start arrêtent le portail. <i>Durant la fermeture:</i> Les commandes start arrêtent le portail.
Logique des photocellules 	F8 = 51 → MODE STANDARD <i>Durant l'ouverture:</i> Si les photocellules internes sont activées la centrale arrête l'ouverture et commence la fermeture. Après 3 secondes la fermeture est arrêtée et l'état de la centrale est stop-ouverture. L'activation des photocellules externes n'a aucun effet. <i>Durant la fermeture:</i> Si les photocellules externes sont activées la centrale arrête la fermeture et commence l'ouverture. Par contre l'activation des photocellules internes n'a aucun effet.		F8 = 20 → MODE INVERSE <i>Durant l'ouverture:</i> Pendant que les photocellules internes sont activées la centrale arrête l'ouverture. Lorsque les photocellules internes sont désactivées la centrale poursuit l'ouverture. Par contre l'activation des photocellules externes n'a aucun effet. <i>Durant la fermeture:</i> Si les photocellules externes sont activées la centrale arrête la fermeture et commence l'ouverture. Si les photocellules internes sont activées la centrale arrête la fermeture et attend l'ouverture. L'ouverture commence lorsque les photocellules internes sont désactivées.
Hiver froid 	La fonction hiver froid est utile dans les pays où l'hiver est particulièrement froid. Le moteur est activé avec une puissance minimale pour L1 minutes sur 10 pour garder la boîte de la centrale de commande et les moteurs au chaud. Lorsque le moteur est actionné avec cette puissance minimale, le portail ne bouge pas. L'action de cette fonction est en vigueur uniquement lorsque le portail est complètement ouvert ou en stand by. Quand L1 est réglé sur 00 , la fonction est désactivée. L1 est réglable de 00 à 10 .		
Cycle de récupération 	L2 = 51 → ACTIVÉ L2 = 20 → DÉSACTIVÉ Cette fonction est utile pour éviter un blocage du moteur du à l'inertie du portail. Ceci peut arriver lorsque le portail arrive à la fin de course ouverture ou fermeture sans ralentir. Un cycle de récupération sera exécuté lorsqu'un cycle de travail commence et la fin de course fermeture est désactivée. Durant un cycle de récupération le temps de travail standard est de 1 seconde, le temps de ralentissement est de 240 secondes et la détection d'obstacles est désactivée. Le cycle de récupération se termine lorsqu'une fin de course ouverture ou fermeture est relevée. Cette fonction peut être activée seulement si E5 , E6 , R2 et L2 sont activés.		
Test photocellules 	E1 = 51 → ACTIVÉ E1 = 20 → DÉSACTIVÉ Chaque fois que le moteur est actionné, la centrale contrôle les photocellules. Si aucune erreur n'est détectée, le moteur peut être actionné. Autrement le moteur ne peut pas démarrer et l'afficheur indique 1E .		
Test thermique du moteur 	E2 = 51 → ACTIVÉ E2 = 20 → DÉSACTIVÉ Avant de commencer un cycle de travail le moteur est testé. Lorsque l'afficheur indique 98 le moteur est en protection thermique. Ce test pourrait échouer si les branchement du moteur sont mal faits. Lorsque le moteur est en protection thermique le cycle de travail ne peut pas commencer.		

<p>Effacement unique</p> 	<p>Maintenir appuyé le bouton A ou B jusqu'à ce que l'afficheur indique . Après quelques secondes, la centrale commence à balayer les codes enregistrés. Chaque code montré est représenté par un numéro d'identification. Pour effacer un code affiché maintenir appuyé le bouton C jusqu'à ce que l'afficheur s'éteigne.</p>
<p>Mémorisation d'une touche de la télécommande</p>  START  STOP  MODE PIÉTON  FERMETURE RAPIDE	<p>Une touche de la télécommande est programmable comme: start , stop , ouverture piéton  ou fermeture rapide . Maintenir appuyé le bouton A ou B sur la centrale de commande jusqu'à ce que l'afficheur indique , ,  ou . Après une seconde l'afficheur indique . Maintenir appuyée une touche du télécommande non mémorisée, l'afficheur indiquera . Pour sauvegarder appuyer sur le bouton C de la centrale de commande. Après la sauvegarde, l'afficheur indiquera le numéro d'identification. La centrale de commande peut mémoriser jusqu'à 99 codes. Lorsque la mémoire est pleine, l'afficheur indique  au moment de la sauvegarde.</p> <ul style="list-style-type: none"> <p> Start</p> <p>La fonction start commence un cycle de travail standard: Le moteur est actionné pour un temps total de  plus  secondes durant l'ouverture et la fermeture.</p> <p> Stop</p> <p>La fonction stop arrête le mouvement du portail.</p> <p> Mode piéton</p> <p>La fonction mode piéton commence un cycle de travail en mode piéton: Le moteur est actionné pour un temps total de  secondes durant l'ouverture et la fermeture. Le temps de ralenti est géré automatiquement par la centrale de commande durant un cycle en mode piéton.</p> <p> Fermeture rapide</p> <p><u>Durant l'ouverture</u>: Une fois que les photocellules externes ont été activées, le portail commence la fermeture après 5 secondes.</p> <p><u>Durant le temps de pause</u>  : Une fois que les photocellules externes ont été activées, le portail commence la fermeture.</p> <p>Pour des raisons de sécurité il est conseillé d'associer cette fonction à une télécommande lorsque 2 paires de photocellules externes sont installées comme indiqué dans INSTALLATION TYPIQUE (voir page 3).</p>
<p>Effacement totale</p> 	<p>Maintenir appuyé le bouton A ou B jusqu'à ce que l'afficheur indique . Après quelques secondes l'afficheur indiquera . Pour effacer tous les codes enregistrés, Maintenir appuyé le bouton C jusqu'à ce que l'afficheur indique  (OUI).</p>

Chaque entrée du bornier est programmable par la configuration d'un paramètre. Les paramètres de configuration sont $E1$, $E2$, $E3$, $E4$, $E5$, $E6$ et $E7$. $E1$ configure le bornier de l'entrée 1, $E2$ configure le bornier de l'entrée 2 et ainsi de suite.

<p>Entrée 1 Start - Ouvre seulement - ferme seulement</p> <p style="text-align: center;">$E1$</p>	<p>$E1 = n0 \rightarrow$ DÉSACTIVÉE $E1 = G0$ ou OP ou $CL \rightarrow$ ACTIVÉE</p> <p>L'entrée 1 peut être configurée comme une des fonctions suivantes: Désactivé $n0$, Start $G0$, Ouvre seulement OP ou ferme seulement CL. Les fonctions Start, ouvre seulement et ferme seulement correspondent à un contact normalement ouvert. Il est conseillé de définir $E1 = n0$ si l'entrée 1 n'est pas utilisée. Lorsque l'entrée 1 est activée l'afficheur indique $G0$, OP ou CL.</p>
<p>Entrée 2 Stop</p> <p style="text-align: center;">$E2$</p>	<p>$E2 = n0 \rightarrow$ DÉSACTIVÉE $E2 = S5 \rightarrow$ ACTIVÉE</p> <p>L'entrée 2 peut être configurée comme désactivée $n0$ ou Stop $S5$. La fonction Stop correspond à un contact normalement fermé. Il est conseillé d'installer un commutateur de Stop externe. Durant la phase d'installation, il peut être utile de désactiver $E2$. Lorsqu'un commutateur normalement fermé est connecté à l'entrée 2 du bornier, le paramètre $E2$ est automatiquement réglé sur $S5$ (Stop). Lorsque le Stop est désactivé l'afficheur indique $S5$.</p>
<p>Entrée 3 Photocellules externes</p> <p style="text-align: center;">$E3$</p>	<p>$E3 = n0 \rightarrow$ DÉSACTIVÉE $E3 = EC \rightarrow$ ACTIVÉE</p> <p>L'entrée 3 peut être configurée comme désactivée $n0$ ou photocellules externes EC. La fonction photocellules externes correspond à un contact normalement fermé. Il est conseillé d'installer des photocellules externes. Durant la phase d'installation, il peut être utile de désactiver $E3$. Lorsque des photocellules sont connectées à l'entrée 3 du bornier le paramètre $E3$ est automatiquement réglé sur EC (photocellules externes). Lorsque les photocellules externes sont activées l'afficheur indique EC.</p>
<p>Entrée 4 Photocellules internes</p> <p style="text-align: center;">$E4$</p>	<p>$E4 = n0 \rightarrow$ DÉSACTIVÉE $E4 = ER \rightarrow$ ACTIVÉE</p> <p>L'entrée 4 peut être configurée comme désactivée $n0$ ou photocellules internes ER. La fonction photocellules internes correspond à un contact normalement fermé. Il est conseillé d'installer des photocellules internes. Durant la phase d'installation, il peut être utile de désactiver $E4$. Lorsque des photocellules sont connectées à l'entrée 4 du bornier le paramètre $E4$ est automatiquement réglé sur ER (photocellules internes). Lorsque les photocellules internes sont activées l'afficheur indique ER.</p>
<p>Entrée 5: Fin de course fermeture N.C - fin de course fermeture N.O.</p> <p style="text-align: center;">$E5$</p>	<p>$E5 = n0 \rightarrow$ DÉSACTIVÉE $E5 = FC$ ou $LC \rightarrow$ ACTIVÉE</p> <p>L'entrée 5 peut être configurée comme l'une des fonctions suivantes: désactivée $n0$, fin de course fermeture N.C. FC, fin de course fermeture N.O. LC. La fin de course fermeture N.C. correspond à un contact normalement fermé. La fin de course fermeture N.O. correspond à un contact normalement ouvert. Lorsque l'entrée 5 est activée l'afficheur indique FC ou LC.</p>
<p>Entrée 6 Fin de course ouverture N.C - fin de course ouverture N.O.</p> <p style="text-align: center;">$E6$</p>	<p>$E6 = n0 \rightarrow$ DÉSACTIVÉE $E6 = FR$ ou $LR \rightarrow$ ACTIVÉE</p> <p>L'entrée 6 peut être configurée comme l'une des fonctions suivantes: désactivée $n0$, fin de course ouverture N.C. FR, fin de course ouverture N.O. LR. La fin de course ouverture N.C. correspond à un contact normalement fermé. La fin de course ouverture N.O. correspond à un contact normalement ouvert. Lorsque l'entrée 6 est activée l'afficheur indique FR ou LR.</p>
<p>Entrée 7 Mode piéton - Ouvre seulement - ferme seulement</p> <p style="text-align: center;">$E7$</p>	<p>$E7 = n0 \rightarrow$ DÉSACTIVÉE $E7 = PE$ ou OP ou $CL \rightarrow$ ACTIVÉE</p> <p>L'entrée 7 peut être configurée comme l'une des fonctions suivantes: désactivée $n0$, start mode piéton PE, ouvre seulement OP, ferme seulement CL. Les fonctions start mode piéton, ouvre seulement et ferme seulement correspondent à un contact normalement ouvert. Il est conseillé de régler $E7$ sur $n0$ lorsque l'entrée 7 n'est pas utilisée. Lorsque l'entrée 7 est activée l'afficheur indique PE, OP ou CL.</p>

Rétablir les paramètres par défaut



Pour rétablir la configuration d'usine par défaut, maintenir appuyer le bouton A ou B jusqu'à ce que l'afficheur indique **00**. Après quelque secondes la centrale indique **00**. Pour rétablir les paramètres par défaut, appuyer sur le bouton C jusqu'à ce que l'afficheur indique **00**. Cette fonction n'a aucun effet sur la programmation de la radio.

Programmation du temps de travail



PI est une procédure semi-automatique qui permet l'acquisition des temps de travail du moteur dont les paramètres sont **R1**, **R2** et **F0**. En d'autres termes, après cette procédure le temps de travail standard, le temps de travail au ralenti et le temps de pause sont acquis par la centrale de commande. Avant de commencer cette procédure assurez vous que: tous les dispositifs de sécurité sont connectés, la centrale de contrôle est en stand by et le sens de marche du moteur est correct. Pour commencer cette procédure maintenir appuyé le bouton A ou B jusqu'à ce que la centrale indique **PI**. Après quelques secondes l'afficheur indique **--**. En appuyant sur une commande de start, la procédure commencera. La procédure est subdivisée en 3 étapes, elles sont les suivantes: **R1**, **R2** et **F0**. À chaque étape le paramètre associé est programmé. Le capteur de détection d'obstacles est désactivé pendant toute la procédure.

PI → --	<p>La centrale de contrôle est prête à initier la programmation du temps de travail du moteur.</p> <p>Pour passer à l'étape R1 appuyer sur une commande start quelconque.</p>
R1	<p>Le temps de travail standard du moteur est en programmation (R1) Le portail s'ouvre. Pour changer la programmation:</p> <p>Si la fin de course ouverture n'est pas installée (EG = 00):</p> <ul style="list-style-type: none"> • Pour aller à R2 appuyer sur une entrée start quelconque. <p>Si la fin de course d'ouverture est installée (EG = 51):</p> <ul style="list-style-type: none"> • Pour aller à R2 appuyer sur une entrée start quelconque. • Pour aller à F0 attendre jusqu'à ce que le portail atteigne la fin de course ouverture. Un temps additionnel de 30 secondes sera ajouté à R1.
R2	<p>Le temps de travail au ralenti du moteur est en programmation (R2). Le portail ralentit. Pour changer la programmation:</p> <p>Si la fin de course ouverture n'est pas installée (EG = 00):</p> <ul style="list-style-type: none"> • Pour aller à F0 appuyer sur une entrée start quelconque. <p>Si la fin de course d'ouverture est installée (EG = 51):</p> <ul style="list-style-type: none"> • Pour aller à F0 attendre jusqu'à ce que le portail atteigne le fin de course ouverture. Un temps additionnel de 45 secondes sera ajouté à R2.
F0	<p>Le temps de pause (F0) est en programmation. Le portail est arrêté et la lampe clignotante est allumée. Après quelques secondes l'afficheur de la centrale indique le temps de comptage. Pour terminer la programmation appuyer sur n'importe quelle entrée start et attendre la fermeture complète du portail.</p>

DECLARATION OF COMPLIANCE

Manufacturer: **Quiko Italy**
Via Seccalegno,19
36040 Sossano (VI)
Italia

declares under his own responsibility that the product:
Control board **QK-CE220RL4**

complies with the main safety requirements issued by the following directives:

- ✓ Radio Sets - 1999/05/EC ;
- ✓ Low Voltage - 2006/95/EC ;
- ✓ Electromagnetic Compatibility - 2004/108/EC

and any revisions thereof, and complies with the provisions that implement said directives in the National Legislation of the Country of destination where the products are to be used.

Sossano, 10/11/2012

Il Legale Rappresentante
Luca Borinato





Quiko Italy

Via Seccalegno, 19
36040 Sossano (VI) - Italy
Tel. +39 0444 785513
Fax +39 0444 782371
info@quiko.biz
www.quikoitaly.com



*The Manufacturer can technically improve
the quality of its products without
any prior notice.*

www.quikoitaly.com

